



ELEKTRİK

E-LINEDL

Шинопроводы для питания светильников с дополнительной линией 25-32-40 А



E-LINEDL



СОДЕРЖАНИЕ



►► E-LINE DL

Описание	2-3
Система кодирования заказов	4
Таблица технических параметров	5
Секции стандартного размера	6-7
Секции нестандартного размера	8
Блоки питания	9-10
Ответвительные штепсели	11-12
Ответвительные коробки	13
Подвесы	14-15
Монтаж соединения секций шинпровода	16
Монтаж ответвительных штепселей	17
Декларация	18
Общие характеристики продукции	19
Сертификаты	20

►► Основные характеристики

Системы шинпроводов E-Line DL применяются в зданиях при значении тока 25–40 А. Благодаря наличию ответвительных штепселей 25–32 А осуществляется подача электропитания для светильников.

Системы шинпроводов EAE производятся с использованием последних технологических разработок в соответствии со стандартом ISO 9001 и сертификатом системы обеспечения качества. Изделия разработаны и прошли испытания в соответствии со стандартом IEC 60439-2.



► Ответвительные штепсели

Ответвительные штепсели системы шинпроводов DL сконструированы в целях предупреждения неверного использования различных шинпроводов за счет соблюдения очередности использования различных контактов. Конструкция штепселя предусматривает установку всех ответвительных штепселей на шинпроводе только в одном направлении. Таким образом, исключается использование неверной фазы.

► Безопасность

Контакты заземления ответвительных штепселей первыми выполняют соприкосновение во время установки и последними разъединяются во время отсоединения.

► Цвет крышек указывает на чередование фаз

Крышки ответвительных штепселей кабеля в шинах освещения EAE DL 10A предусматривают исполнение в различных цветах в целях легкого определения фаз питания светильников.

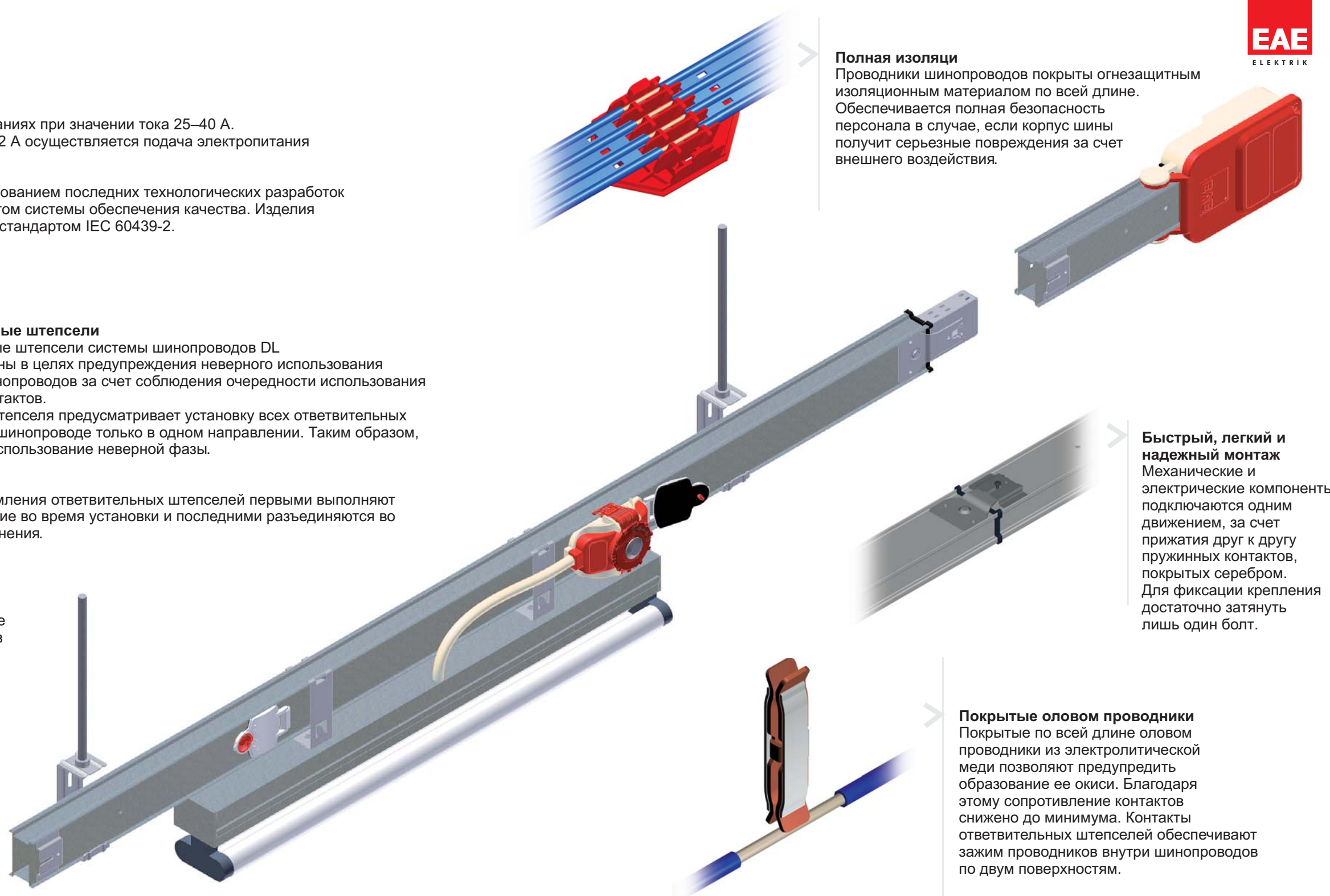

► Полная изоляция

Проводники шинпроводов покрыты огнезащитным изоляционным материалом по всей длине. Обеспечивается полная безопасность персонала в случае, если корпус шины получит серьезные повреждения за счет внешнего воздействия.

► Быстрый, легкий и надежный монтаж

Механические и электрические компоненты подключаются одним движением, за счет прижатия друг к другу пружинных контактов, покрытых серебром. Для фиксации крепления достаточно затянуть лишь один болт.

► Покрытые оловом проводники

Покрытые по всей длине оловом проводники из электролитической меди позволяют предупредить образование ее окиси. Благодаря этому сопротивление контактов снижено до минимума. Контакты ответвительных штепселей обеспечивают зажим проводников внутри шинпроводов по двум поверхностям.

► Стандартная длина 3 м. 8 разъемов электропитания

В шинпроводах предусмотрена стандартная возможность подачи электропитания с обеих сторон шины всего в 8 точках.

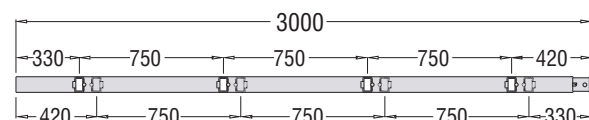

► Покрытые серебром контакты соединений

Контакты мест соединения шинпроводов, а также все контакты ответвительных штепселей покрыты серебром. Такие контакты снижают до минимума переходное сопротивление, что предупреждает чрезмерный нагрев контактов при максимальной нагрузке.

► Система кодирования заказов

- ТИП ШИНОПРОВОДА
- ЗНАЧЕНИЕ ТОКА 1-ГО РЯДА ПРОВОДНИКОВ
- КОНФИГУРАЦИЯ ПРОВОДНИКОВ –1
- ЗНАЧЕНИЕ ТОКА 2-ГО РЯДА ПРОВОДНИКОВ
- КОНФИГУРАЦИЯ ПРОВОДНИКОВ – 2
- ОКРАШЕННЫЙ/НЕОКРАШЕННЫЙ
- ТИП СЕКЦИИ

DL 2 5 2 5 - B - S T D

Наименование
шинопровода

25 А	2
32 А	3
40 А	4

Номинальный ток 1-го ряда проводников

2 проводниковый	2
3 проводниковый	3
4 проводниковый	4
5 проводниковый	5

Конфигурация проводников-1

25 А	2
32 А	3
40 А	4

Номинальный ток 2-го ряда проводников

2 проводниковый	2
3 проводниковый	3
4 проводниковый	4
5 проводниковый	5

Конфигурация проводников 2

Крашенный	B
некрашенный	-

Окрашенный

Тип секции

Стандартная длина	STD
Нестандартная длина	X
Подача питания с начала	B1
Подача питания с конца	B2
Питание с начала (фальш пол)	B1
Питание с конца (фальш пол)	B2

			DL 2424	DL 3434	DL 4444
Номинальный ток	In	A	25	32	40
Стандарты	IEC 60439 1-2				
Напряжение прочности изоляции	Ui	B	690	690	690
Частота	f	Гц 50/60			
Степень защиты	IP 55				
Короткое замыкание (0,1 сек.)	Icw	кА _{среднеквадр}	2.50	3.00	4.00
Короткое замыкание (динамическое)	Ip	кА	4.00	5.00	6.50
Тест на максимальное короткое замыкания при 1 мсек.		кА	21	21	21
Сопротивление фазы	R ₂₀	м Ω / м	5.42	4.46	2.90
Частота фазы	X ₁	м Ω / м	2.02	1.62	1.27
Импеданс фазы	Z	м Ω / м	5.61	4.47	3.17
Джоулевые потери при номинальном токе	I ² R	Вт / м	3.85	5.24	5.65
L1, L2, L3, N		мм ²	3.20	4.00	6.00
Площадь сечения РЕ (корпус)		мм ²	18.30	18.30	18.30
Площадь сечения проводника РЕ		мм ²	3.20	4.00	6.00
Масса (4-проводниковый)		кг/м	1.40	1.43	1.60
Масса (5-проводниковый)		кг/м	1.50	1.55	1.72

На промежуток между двумя подвесами длиной 2 м допускается воздействие распределенной нагрузки 20 кг или точечной массы 15 кг.

Потери напряжения

Падение напряжения для длинных линий рассчитывается при помощи формул, приведенных ниже.

Для однофазной системы ;

$$\Delta U = I \cdot 2L (R \cdot \cos \varphi + X \cdot \sin \varphi) \cdot 10^{-3} \text{ [V]}$$

Для трехфазной системы ;

$$\Delta U = \sqrt{3} \cdot I \cdot L (R \cdot \cos \varphi + X \cdot \sin \varphi) \cdot 10^{-3} \text{ [V]}$$

ΔU = потеря напряжения [V]
 I = номинальный ток [A]
 L = длина линии [м]
 R = активное сопротивление переменного тока [м Ω м]
 X = реактивное сопротивление переменного тока [м Ω м]

ELINEDL

►► Секции стандартного размера

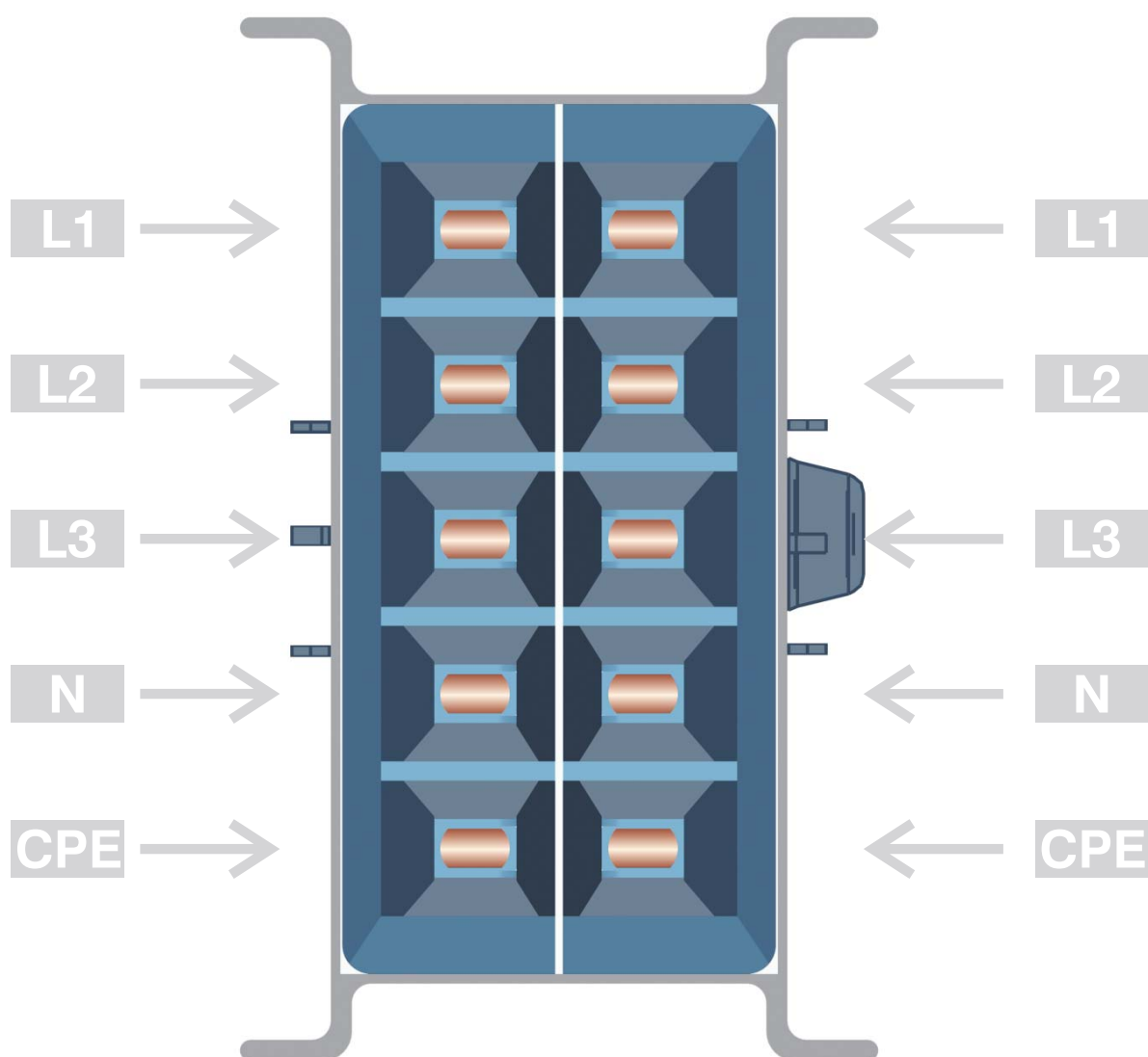
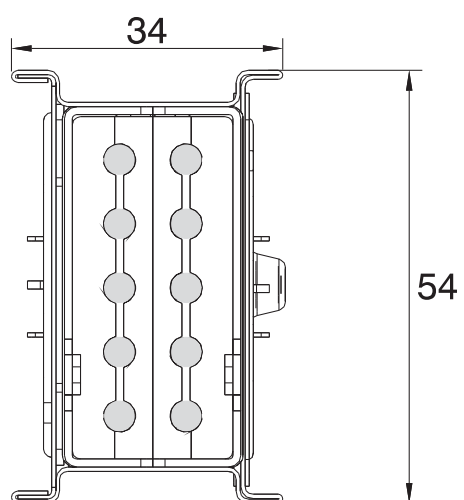
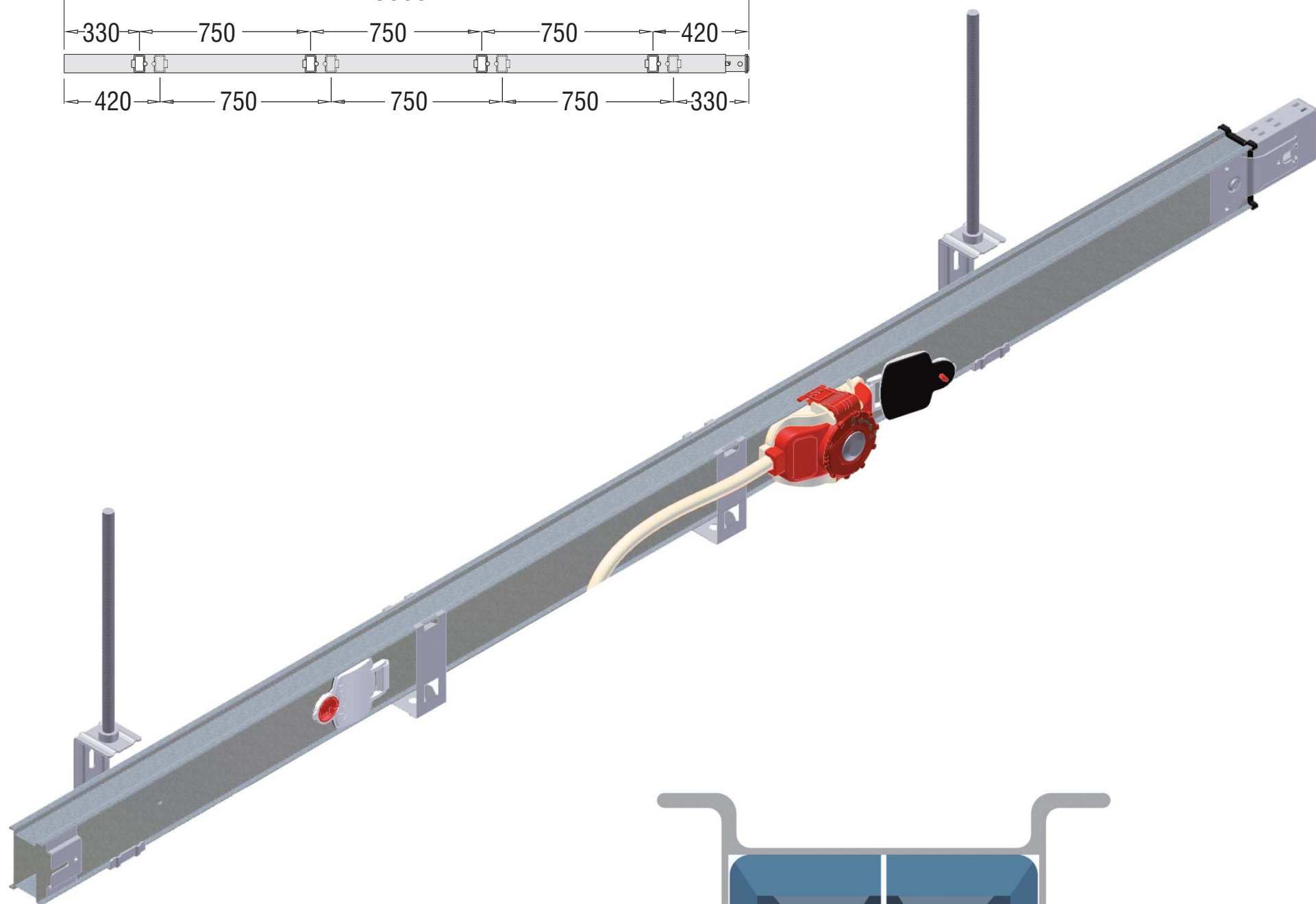
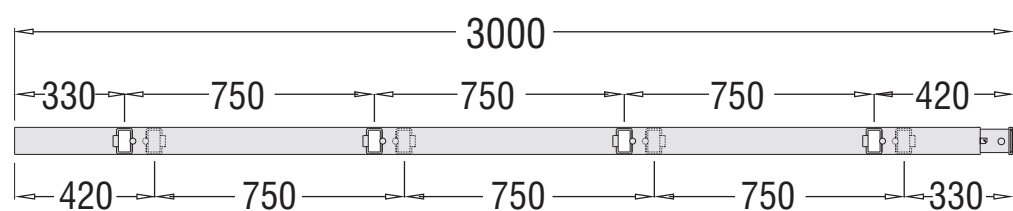

►► Для заказа нестандартных секций обратитесь к поставщику

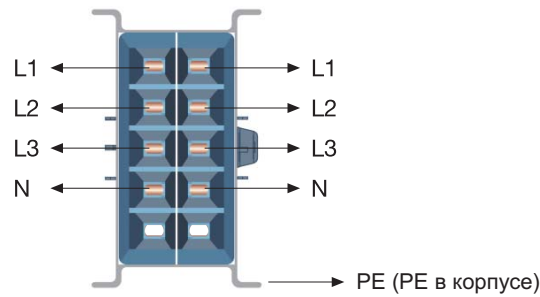

Ток (А)	Наименование	Количество проводников	Код заказа
25	Шинопровод DL 2424 2x25 А	4+4	3024786
32	Шинопровод DL 3434 2x32 А	4+4	3024788
40	Шинопровод DL 4444 2x40 А	4+4	3024790

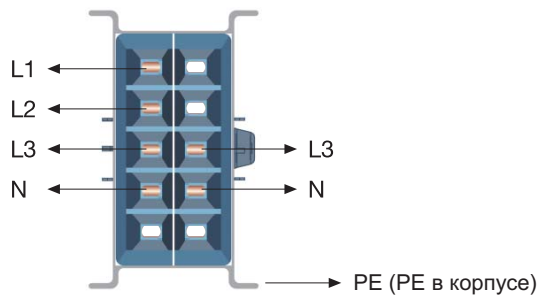

Ток (А)	Наименование	Количество проводников	Код заказа
25	Шинопровод DL 2422 2x25 А	4+2	3024792
32	Шинопровод DL 3432 2x32 А	4+2	3024794
40	Шинопровод DL 4442 2x40 А	4+2	3024796

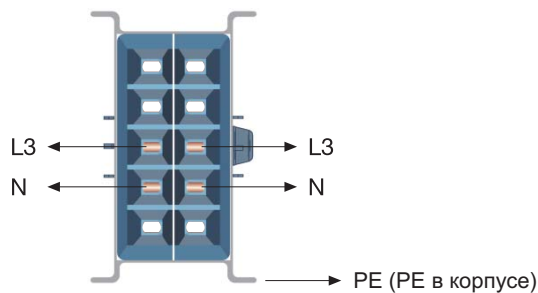

Ток (А)	Наименование	Количество проводников	Код заказа
25	Шинопровод DL 2222 2x25 А	2+2	3024798
32	Шинопровод DL 3232 2x32 А	2+2	3024800
40	Шинопровод DL 4242 2x40 А	2+2	3024802

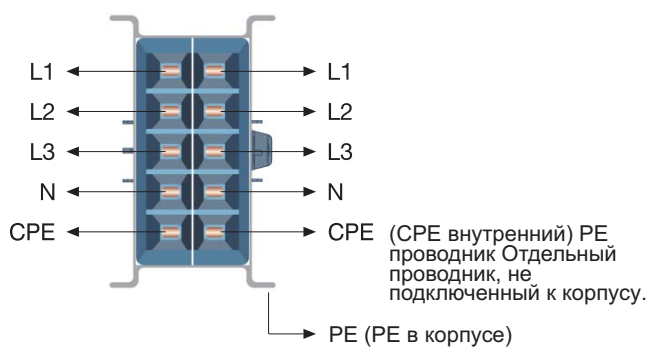

Ток (А)	Наименование	Количество проводников	Код заказа
25	Шинопровод DL 2525 2x25 А	5+5	3024804
32	Шинопровод DL 3535 2x32 А	5+5	3024806
40	Шинопровод DL 4545 2x40 А	5+5	3024808

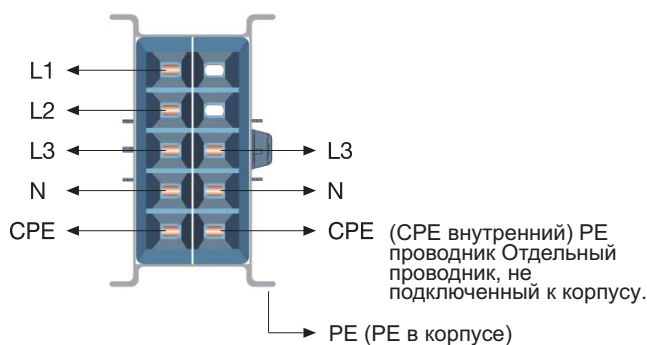

Ток (А)	Наименование	Количество проводников	Код заказа
25	Шинопровод DL 2523 2x25 А	5+3	3024810
32	Шинопровод DL 3533 2x32 А	5+3	3024812
40	Шинопровод DL 4543 2x40 А	5+3	3024814

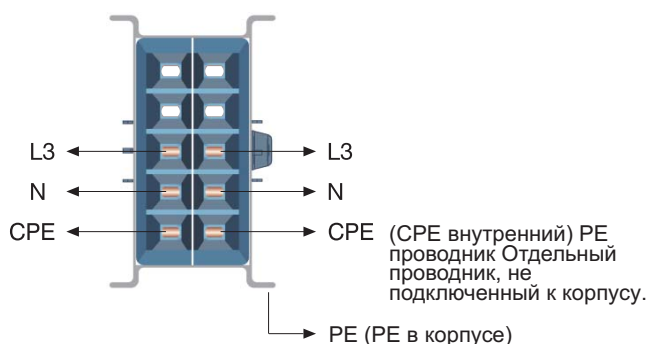

Ток (А)	Наименование	Количество проводников	Код заказа
25	Шинопровод DL 2323 2x25 А	3+3	3024816
32	Шинопровод DL 3333 2x32 А	3+3	3024818
40	Шинопровод DL 4343 2x40 А	3+3	3024820

■ Корпус изготавливается из оцинкованного листа толщиной 0,50 мм.

■ Для заказа нестандартных модулей обратитесь к поставщику.

►► Для заказа нестандартных секций обратитесь к поставщику

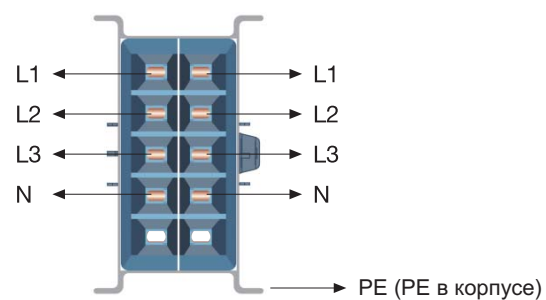

Ток (А)	Наименование	Количество проводников	Код заказа
25	Нестандартный размер DL 2424 2x25 А	4+4	3024822
32	Нестандартный размер DL 3434 2x32 А	4+4	3024824
40	Нестандартный размер DL 4444 2x40 А	4+4	3024844

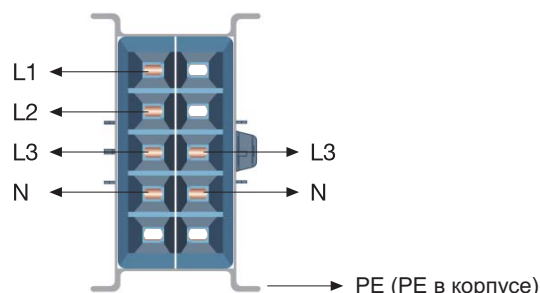

Ток (А)	Наименование	Количество проводников	Код заказа
25	Нестандартный размер DL 2422 2x25 А	4+2	3024828
32	Нестандартный размер DL 3432 2x32 А	4+2	3024830
40	Нестандартный размер DL 4442 2x40 А	4+2	3024832

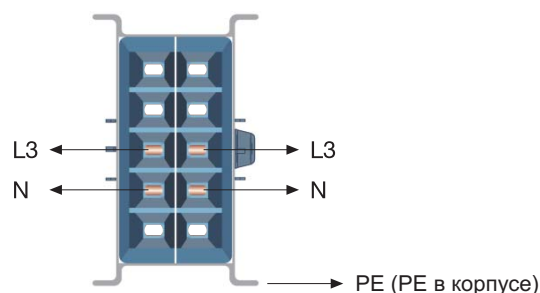

Ток (А)	Наименование	Количество проводников	Код заказа
25	Нестандартный размер DL 2222 2x25 А	2+2	3024834
32	Нестандартный размер DL 3232 2x32 А	2+2	3024836
40	Нестандартный размер DL 4242 2x40 А	2+2	3024838

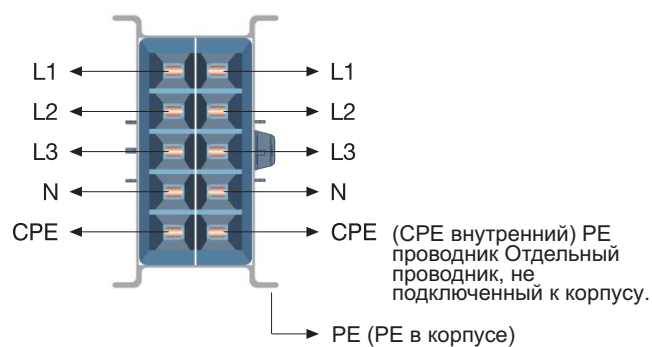

Ток (А)	Наименование	Количество проводников	Код заказа
25	Нестандартный размер DL 2525 2x25 А	5+5	3024840
32	Нестандартный размер DL 3535 2x32 А	5+5	3024842
40	Нестандартный размер DL 4545 2x40 А	5+5	3024844

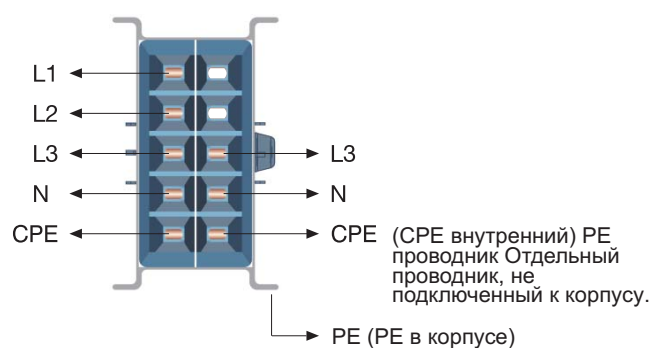

Ток (А)	Наименование	Количество проводников	Код заказа
25	Нестандартный размер DL 2523 2x25 А	5+3	3024846
32	Нестандартный размер DL 3533 2x32 А	5+3	3024848
40	Нестандартный размер DL 4543 2x40 А	5+3	3024850

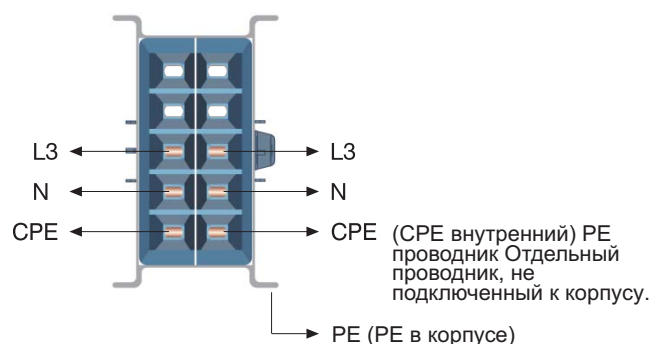

Ток (А)	Наименование	Количество проводников	Код заказа
25	Нестандартный размер DL 2323 2x25 А	3+3	3024852
32	Нестандартный размер DL 3333 2x32 А	3+3	3024854
40	Нестандартный размер DL 4343 2x40 А	3+3	3024856

■ Корпус изготавливается из оцинкованного листа толщиной 0,50 мм.

■ Для заказа нестандартных модулей обратитесь к поставщику.

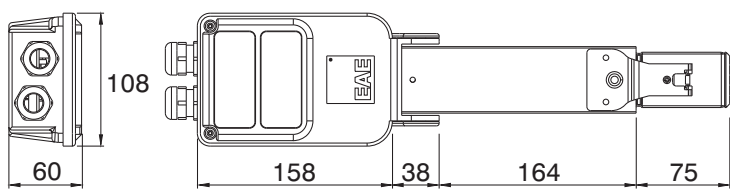
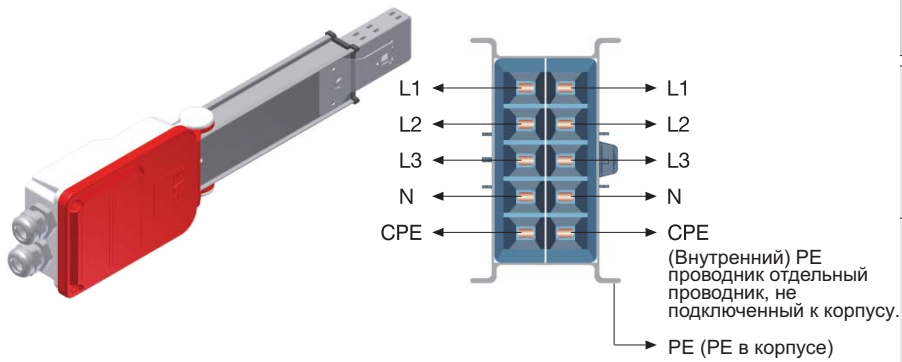

Поддача питания с начала

Поддача питания с начала

Ток (А)	Наименование	Соответствующий шинопровод	Код заказа
25	DL 2525 - B1 Поддача питания с начала	DL 2525-DL 2523 DL 2323-DL 2424 DL 2422-DL 2222	3024858
32	DL 3535 - B1 Поддача питания с начала	DL 3535-DL 3533 DL 3333-DL 3434 DL 3432-DL 3232	3024860
40	DL 4545 - B1 Поддача питания с начала	DL 4545-DL 4543 DL 4343-DL 4444 DL 4442-DL 4242	3024862

* Стандартный заземляющий проводник с наконечником M25.

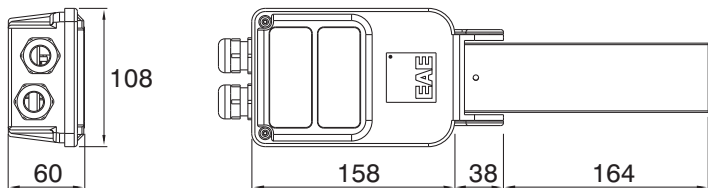
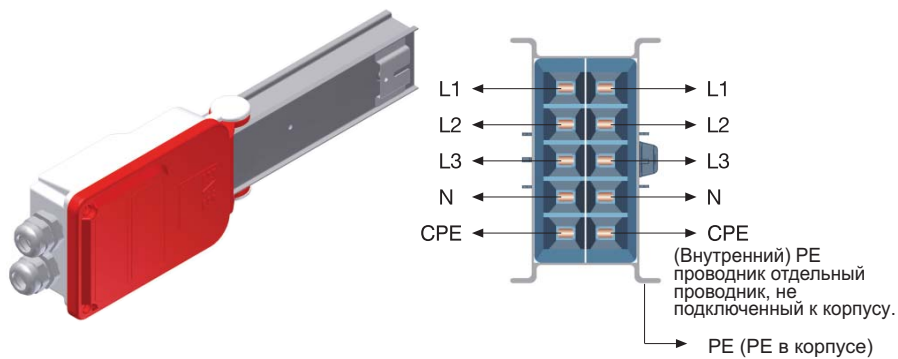

Поддача питания с конца

Поддача питания с конца

Ток (А)	Наименование	Соответствующий шинопровод	Код заказа
25	DL 2525 - B2 Поддача питания с конца	DL 2525-DL 2523 DL 2323-DL 2424 DL 2422-DL 2222	3024864
32	DL 3535 - B2 Поддача питания с конца	DL 3535-DL 3533 DL 3333-DL 3434 DL 3432-DL 3232	3024866
40	DL 4545 - B2 Поддача питания с конца	DL 4545-DL 4543 DL 4343-DL 4444 DL 4442-DL 4242	3024868

* Стандартный заземляющий проводник с наконечником M25.



Гибкий поворот

Гибкий поворот

Ток (А)	Наименование	Соответствующий шинопровод	Код заказа
25	DL 2525 - FD Гибкий поворот	DL 2525-DL 2523 DL 2323-DL 2424 DL 2422-DL 2222	3024882
32	DL 3535 - FD Гибкий поворот	DL 3535-DL 3533 DL 3333-DL 3434 DL 3432-DL 3232	3024884
40	DL 4545 - FD Гибкий поворот	DL 4545-DL 4543 DL 4343-DL 4444 DL 4442-DL 4242	3024886

■ Диаметр выводного кабеля макс. Ø 11 мм.

■ Корпус изготавливается из оцинкованного листа толщиной 0,50 мм.

■ Для заказа нестандартных секций обращайтесь к поставщику.

►► Таблица выбора продукции/коробки ввода питания для напольных проводников

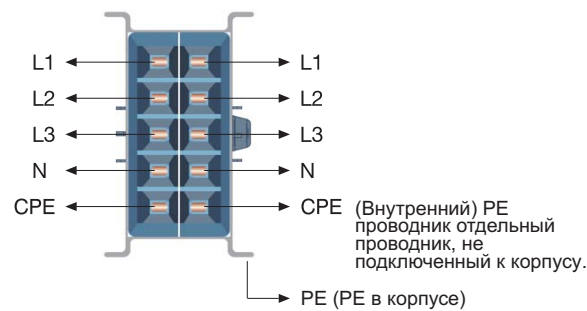
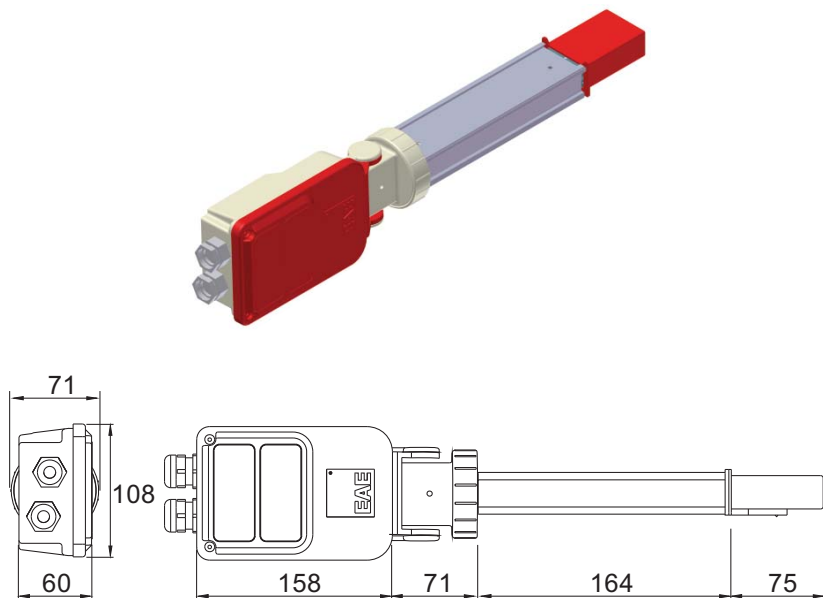

Подача питания с начала (фальш пол)

Подача питания с начала (фальш пол)

Ток (А)	Наименование	Соответствующий шинопровод	Код заказа
25	DL 2525 - В1 Прокладка под полом Подача питания с начала	DL 2525 DL 2523 DL 2323 DL 2424 DL 2422 DL 2222	3024541
32	DL 3535 - В1 Прокладка под полом Подача питания с начала	DL 3535 DL 3533 DL 3333 DL 3434 DL 3432 DL 3232	3024542
40	DL 4545 - В1 Прокладка под полом Подача питания с начала	DL 4545 DL 4543 DL 4343 DL 4444 DL 4442 DL 4242	3024543

* Стандартный заземляющий провод с наконечником М25.

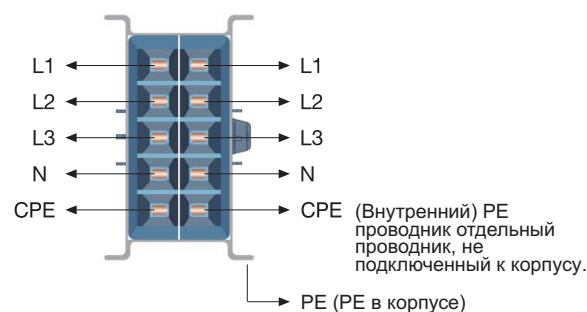
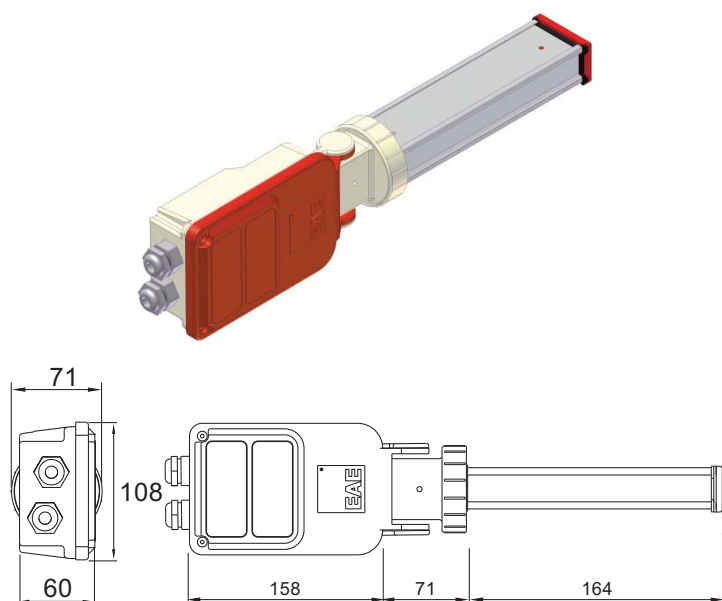

Подача питания с конца (фальш пол)

Подача питания с конца (фальш пол)

Ток (А)	Наименование	Соответствующий шинопровод	Код заказа
25	DL 2525 - В2 Прокладка под полом Подача питания с конца	DL 2525 DL 2523 DL 2323 DL 2424 DL 2422 DL 2222	3024544
32	DL 3535 - В2 Прокладка под полом Подача питания с конца	DL 3535 DL 3533 DL 3333 DL 3434 DL 3432 DL 3232	3024545
40	DL 4545 - В2 Прокладка под полом Подача питания с конца	DL 4545 DL 4543 DL 4343 DL 4444 DL 4442 DL 4242	3024546

* Стандартный заземляющий провод с наконечником М25.

- Диаметр выводного кабеля макс. Ø 11 мм.
- Корпус изготавливается из оцинкованного листа толщиной 0,50 мм.
- Для заказа нестандартных секций обратитесь к поставщику.

Ответвительный штепсель

Ток (А)	Наименование	Длина кабеля	Конфигурация	Различия	Код заказа
10	DL 10 - В Ответвительный штепсель L1*	Кабель TTR 1 м	L1, N, PE	Черная крышка	3024870
	DL 10 - В Ответвительный штепсель L2*	Кабель TTR 1 м	L2, N, PE	Желтая крышка	3024871
	DL 10 - В Ответвительный штепсель L3*	Кабель TTR 1 м	L3, N, PE	Голубая крышка	3024872

* По заказу клиента может быть поставлен кабель требуемой длины.

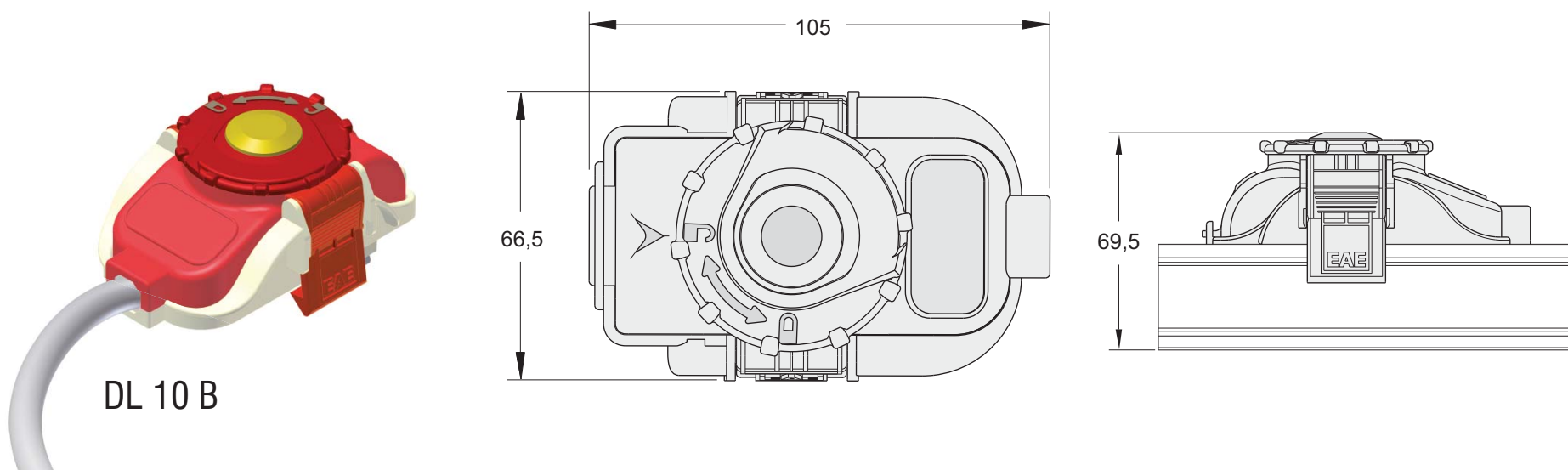

Предохранитель заряда Контактный/клеммный разъем

Ток (А)	Наименование	Длина кабеля	Конфигурация	Различия	Код заказа
16	DL 16 - FS Ответвительный штепсель L1	-	L1, N, PE	5x20 Предохранитель заряда контактный Макс. диаметр выходного кабеля Ø 11 мм.	3024873
	DL 16 - FS Ответвительный штепсель L2	-	L2, N, PE		3024874
	DL 16 - FS Ответвительный штепсель L3	-	L3, N, PE		3024875
	DL 16 - FS Ответвительный штепсель L123	-	L1, L2, L3, N, PE		3024877
16	DL 16 - К Ответвительный штепсель L1	-	L1, N, PE	Клеммный разъем Макс. диаметр выходного кабеля Ø 11 мм.	3024778
	DL 16 - К Ответвительный штепсель L2	-	L2, N, PE		3024777
	DL 16 - К Ответвительный штепсель L3	-	L3, N, PE		3024776
	DL 16 - К Ответвительный штепсель L123	-	L1, L2, L3, N, PE		3024775

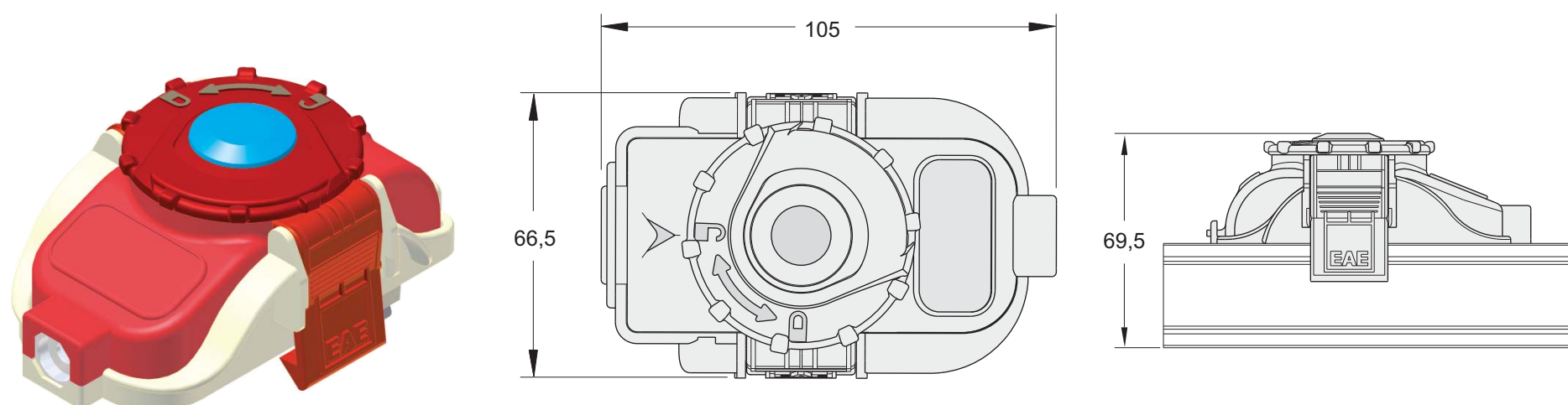

DL 16 FS
DL 16 K

Ответвительный штепсель (CPE)

Ток (А)	Наименование	Длина кабеля	Конфигурация	Различия	Код заказа
10	DL 10-B-CPE Ответвительный штепсель L1*	Кабель TTR 1 м	L1, N, CPE	Черная крышка	3024779
	DL 10-B-CPE Ответвительный штепсель L2*	Кабель TTR 1 м	L2, N, CPE	Желтая крышка	3024780
	DL 10-B-CPE Ответвительный штепсель L3*	Кабель TTR 1 м	L3, N, CPE	Голубая крышка	3024781

* По заказу клиента может быть поставлен кабель требуемой длины.

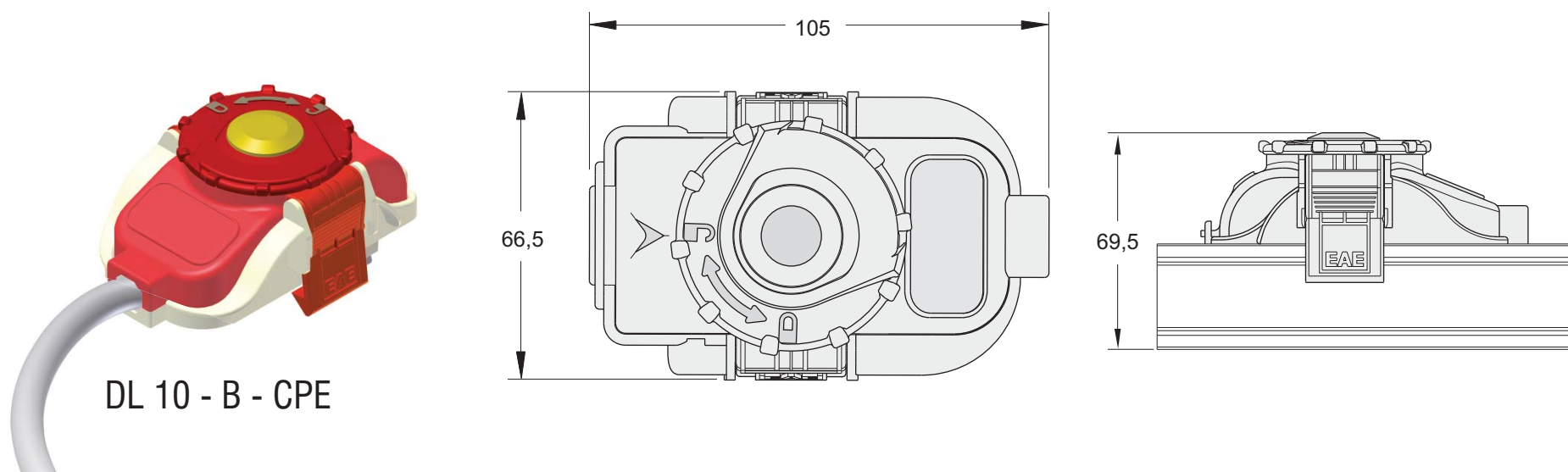

Предохранитель заряда Контактный/клеммный разъем (CPE)

Ток (А)	Наименование	Длина кабеля	Конфигурация	Различия	Код заказа
16	DL 16-FS-CPE Ответвительный штепсель L1	-	L1, N, CPE	5x20 Предохранитель заряда контактный Макс. диаметр выходного кабеля Ø 11 мм.	3024881
	DL 16-FS-CPE Ответвительный штепсель L2	-	L2, N, CPE		3024785
	DL 16-FS-CPE Ответвительный штепсель L3	-	L3, N, CPE		3024784
	DL 16-FS-CPE Ответвительный штепсель L123	-	L1, L2, L3, N, CPE		3024782
16	DL 16-K-CPE Ответвительный штепсель L1	-	L1, N, CPE	Макс. диаметр выходного кабеля Ø 11 мм.	3024592
	DL 16-K-CPE Ответвительный штепсель L2	-	L2, N, CPE		3024591
	DL 16-K-CPE Ответвительный штепсель L3	-	L3, N, CPE		3024590
	DL 16-K-CPE Ответвительный штепсель L123	-	L1, L2, L3, N, CPE		3024589

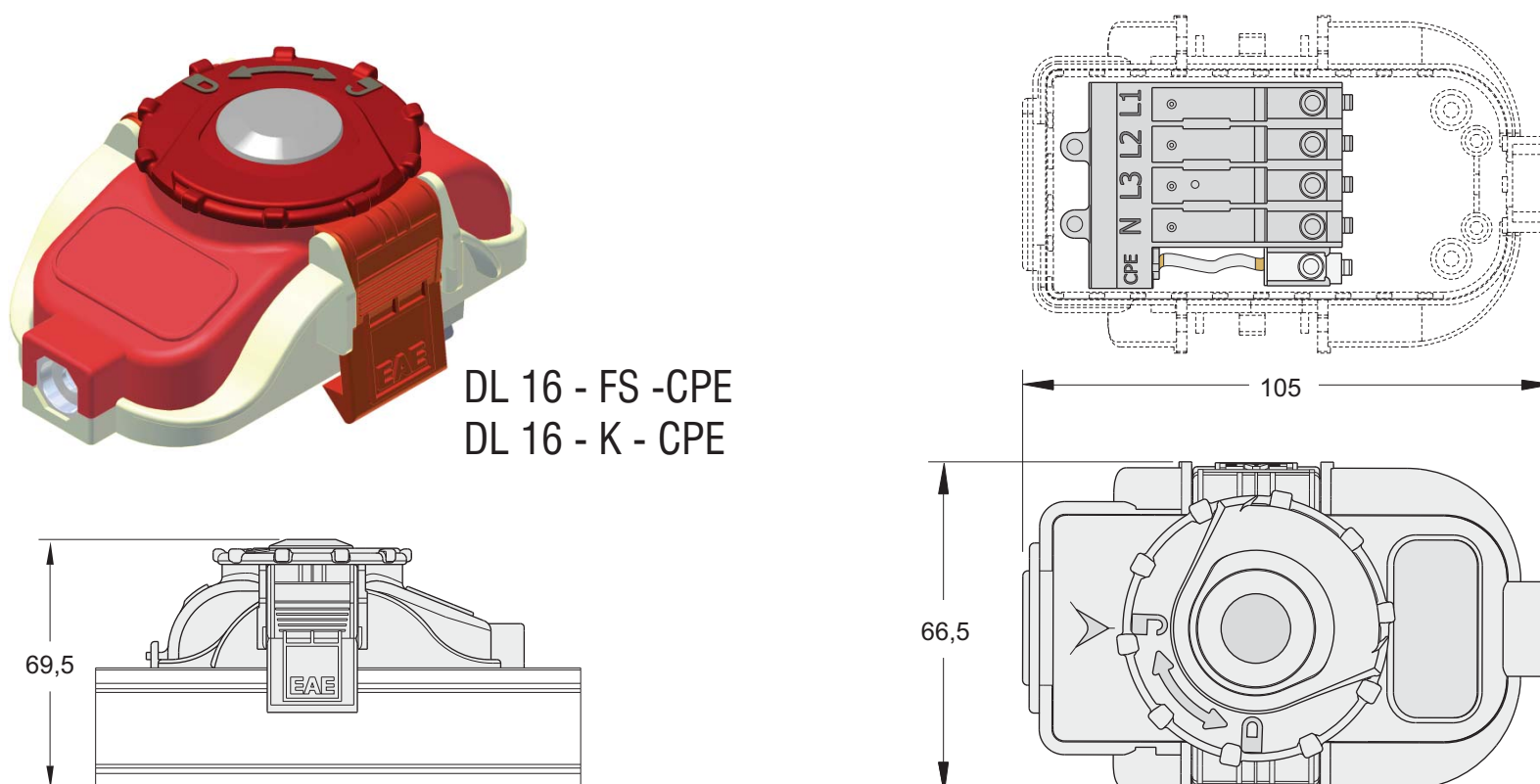

Ответвительные коробки

Ток (А)	Наименование	Конфигурация	Различия	Код заказа
25	DL 25 - S Полая ответвительная коробка (CPE)*	L1, L2, L3, N, CPE	5x38 Предохранитель заряда Макс. диаметр выходного кабеля Ø 20 мм.	3024481
	DL 25 - S Полая ответвительная коробка (PE)	L1, L2, L3, N, PE		3024482
	DL 25 - S Полая ответвительная коробка (2N)	L1, L2, L3, 2N		3024483

* Выпускается с автоматическим выключателем на необходимый ток.



DL 25 - S

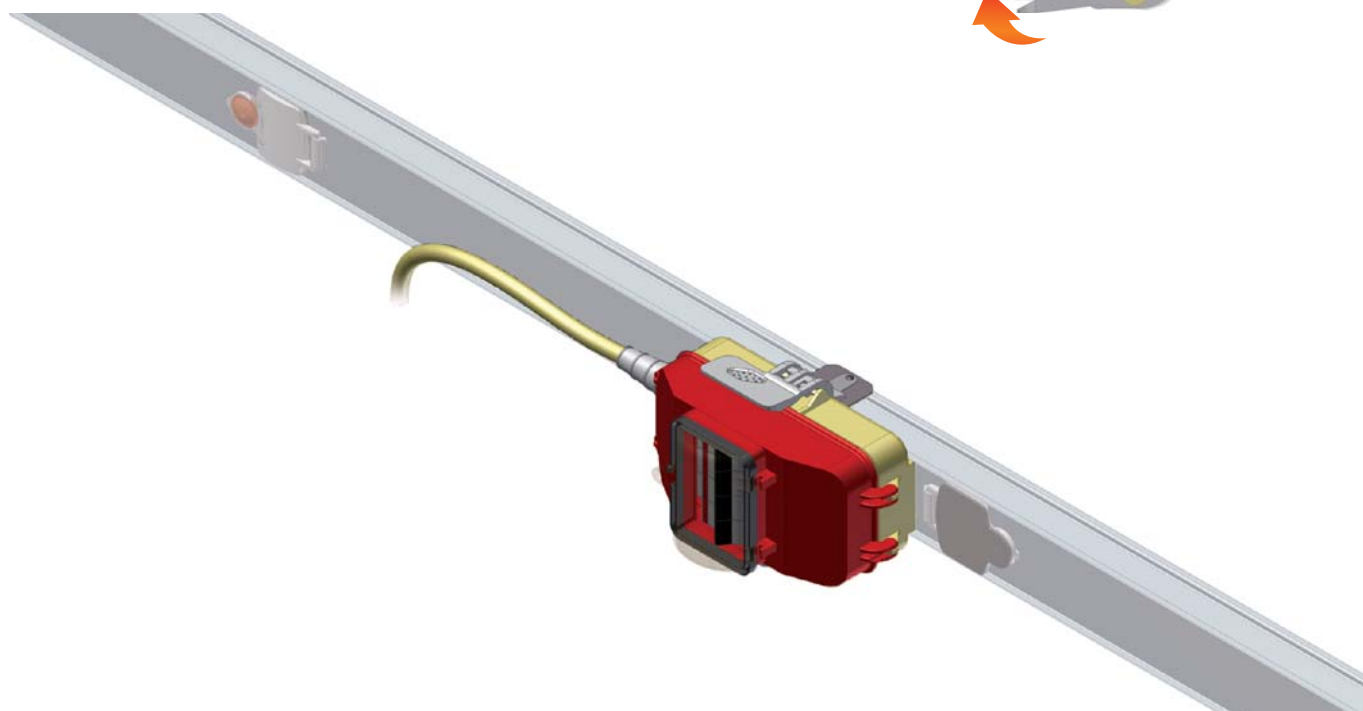
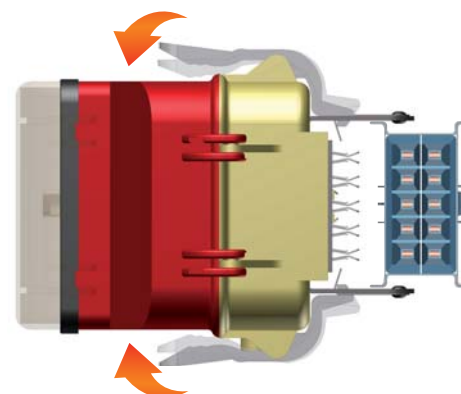
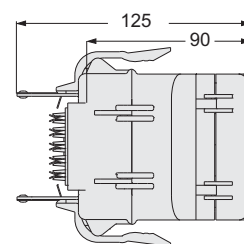
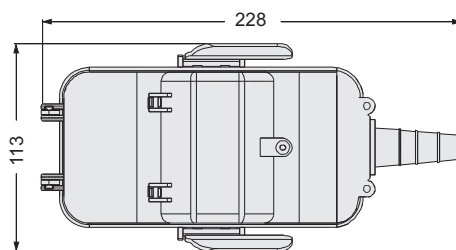

Наименование	Код заказа
КА - TPU U-образный крепежный элемент	3025158

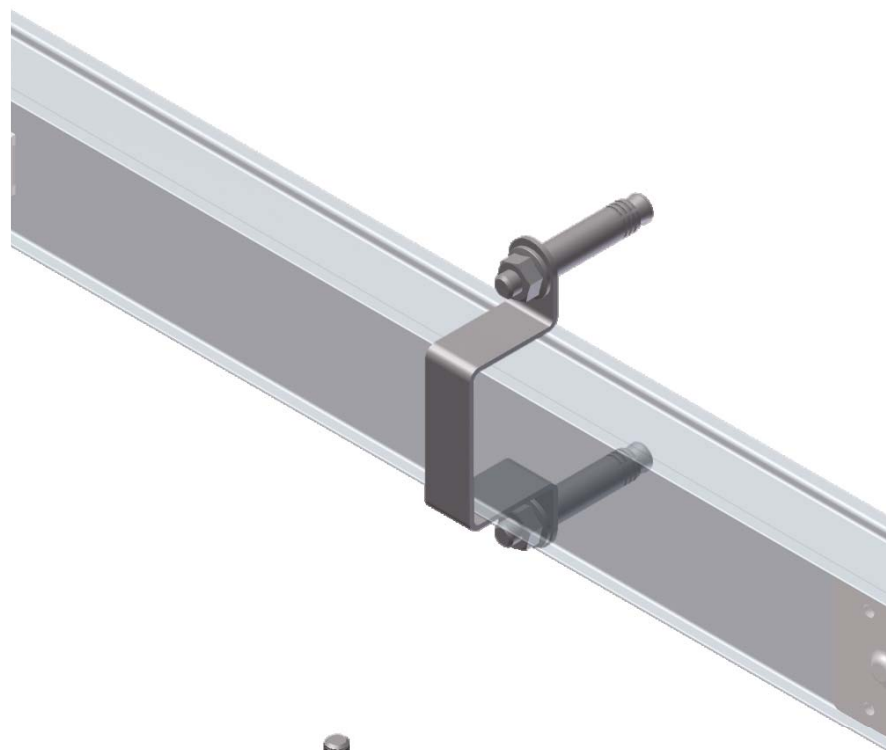
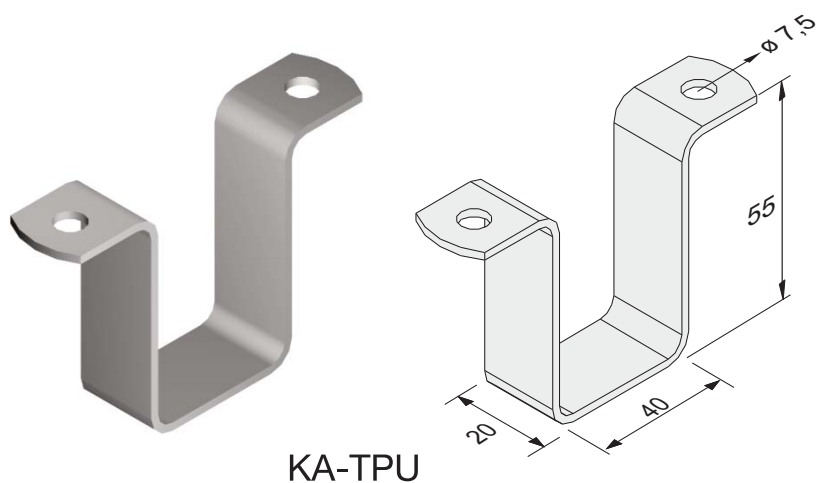

Наименование	Код заказа
DL крепежный элемент	1004189

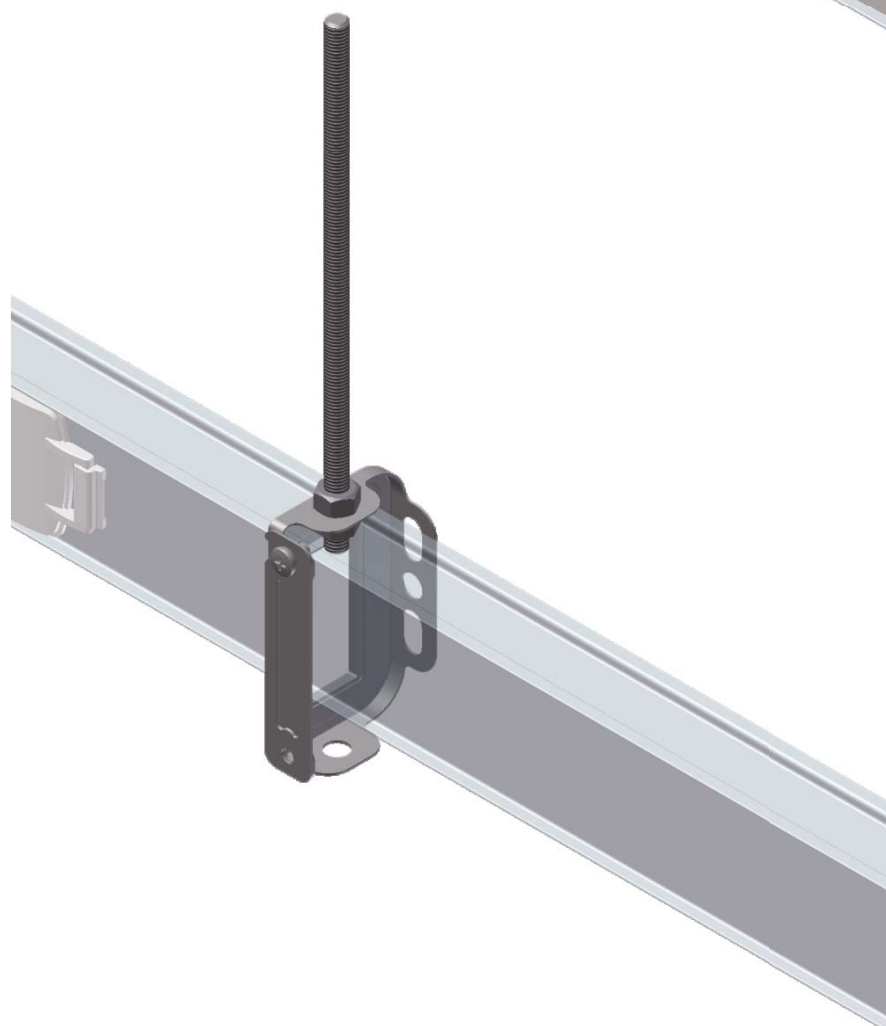
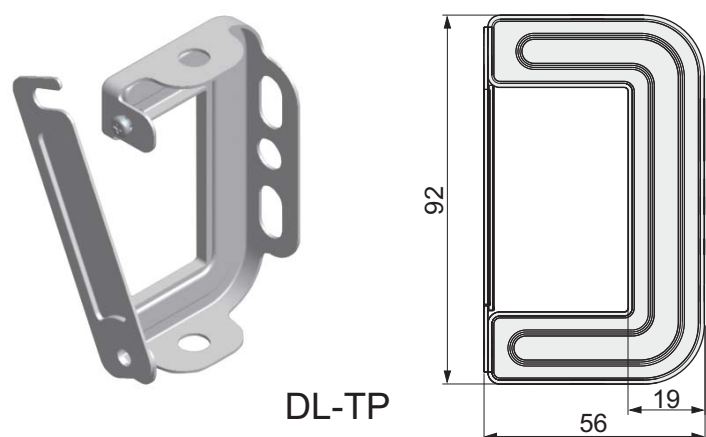

Наименование	Код заказа
АК Соединительный монтажный набор	3025160

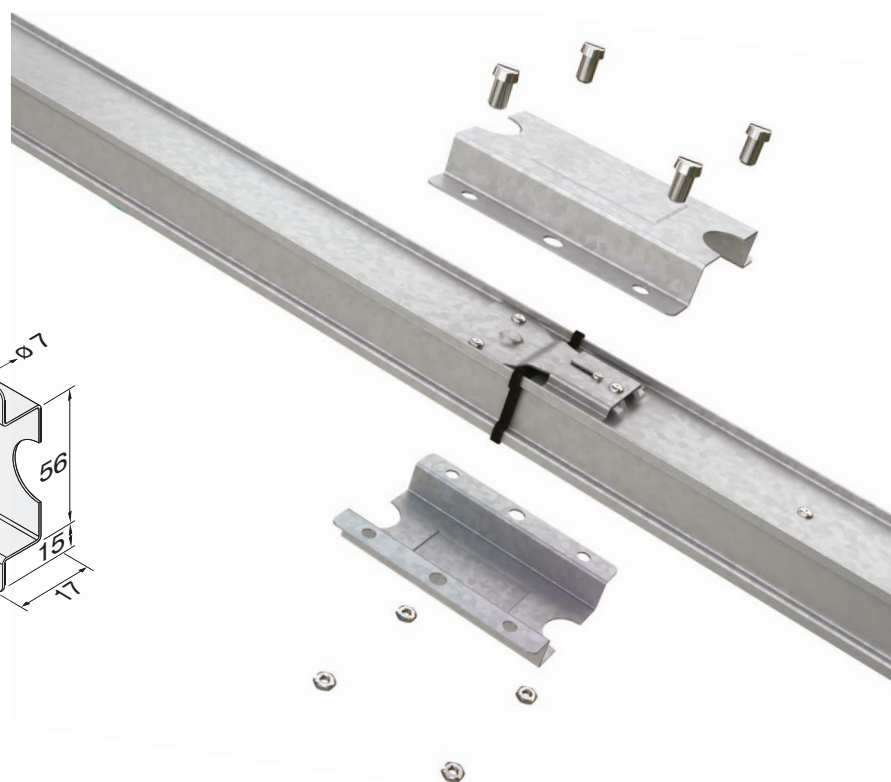
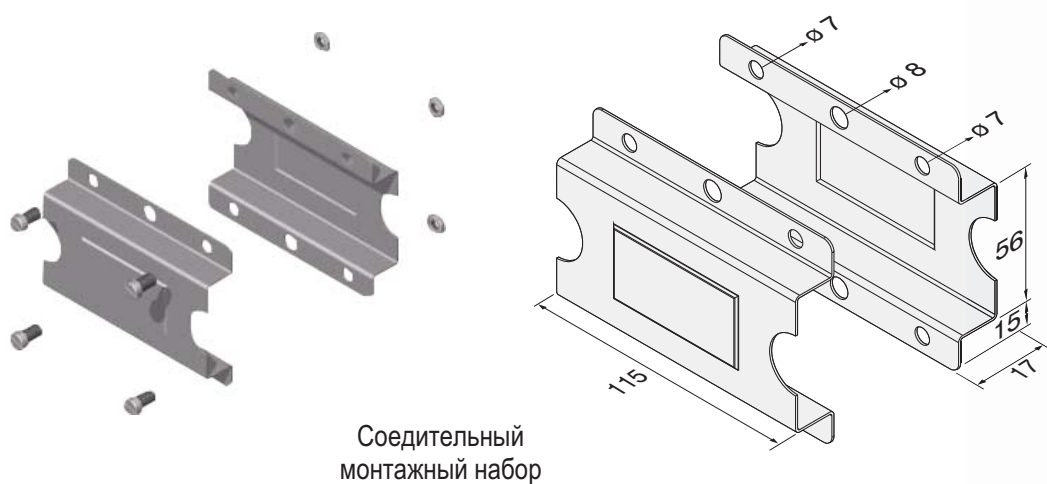

Наименование	Код заказа
KA - TP L-образный крепежный элемент	1004283

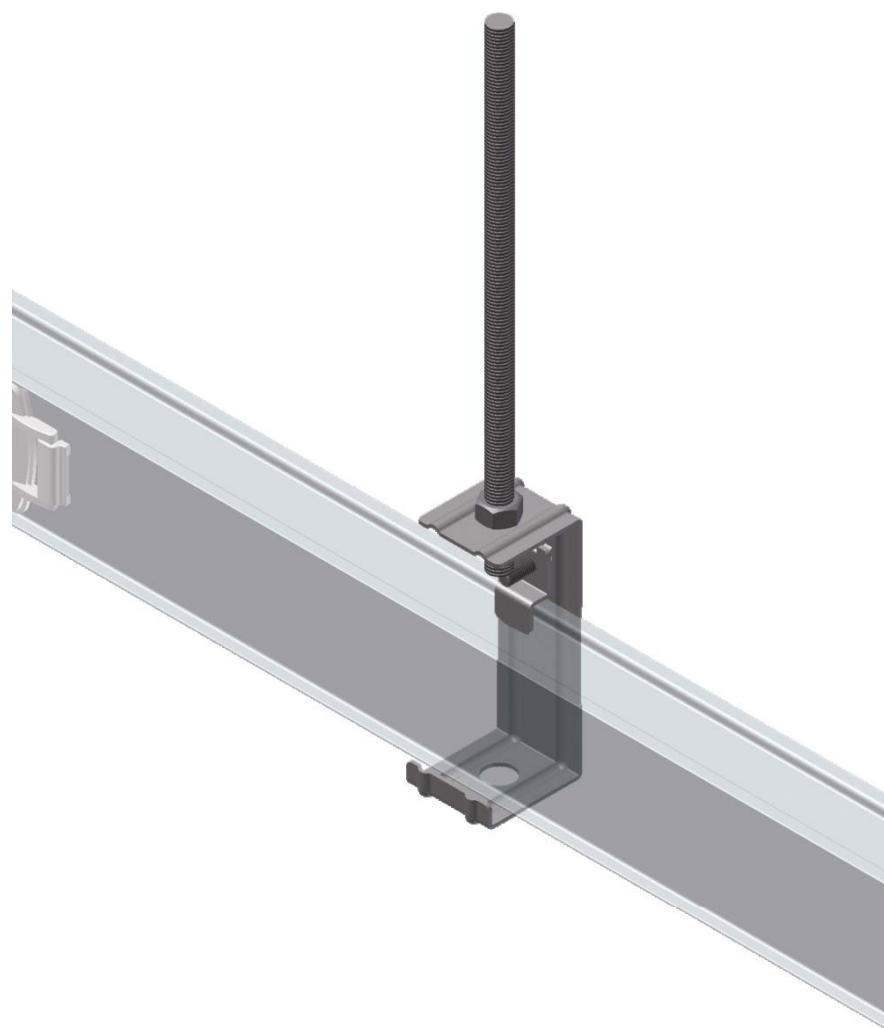
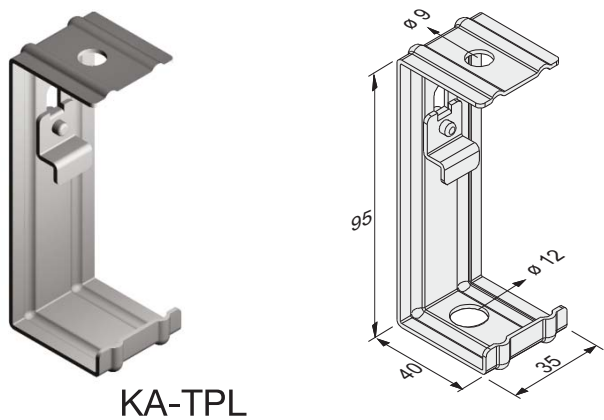

Наименование	Код заказа
KA-TPL Клипса арматуры	1004874

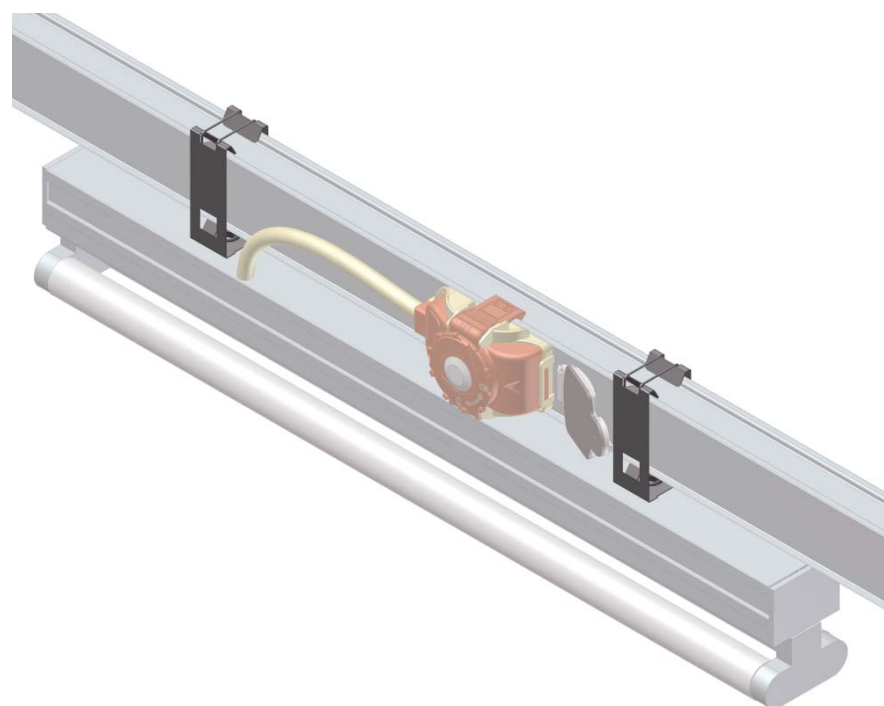
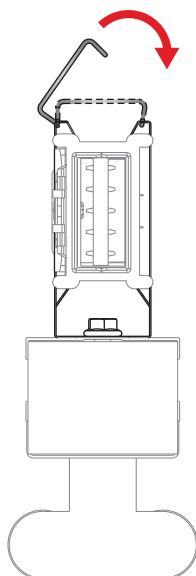
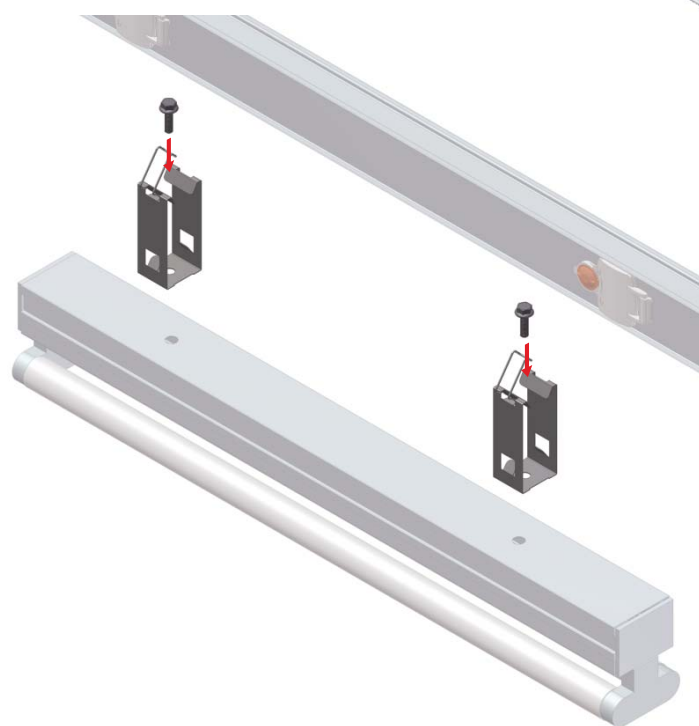
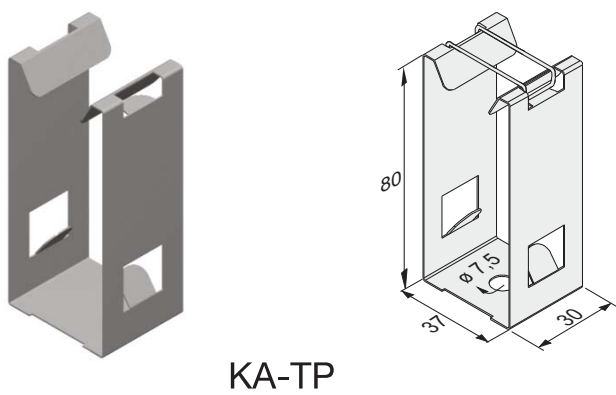

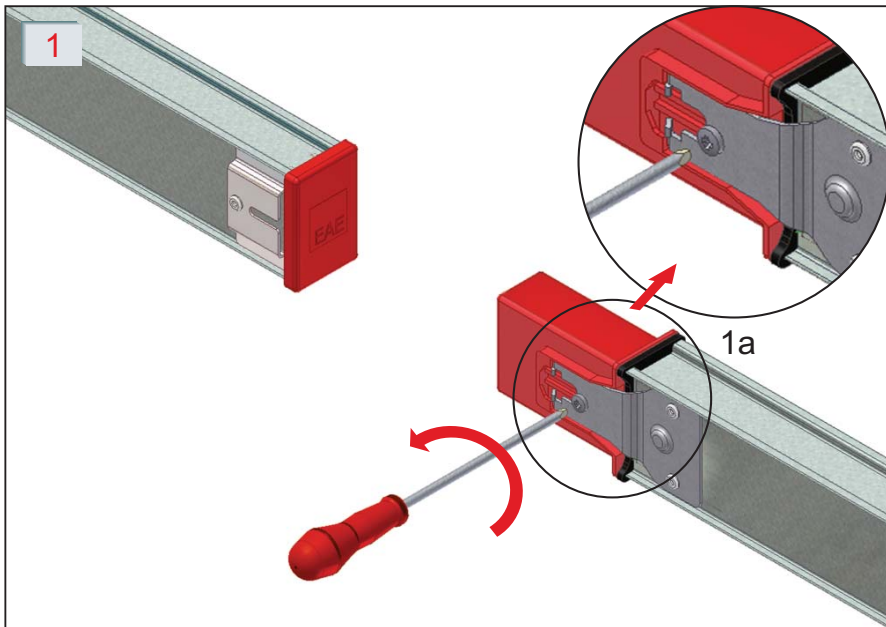

Снимите защитный пластик с обоих концов шины.(1а)

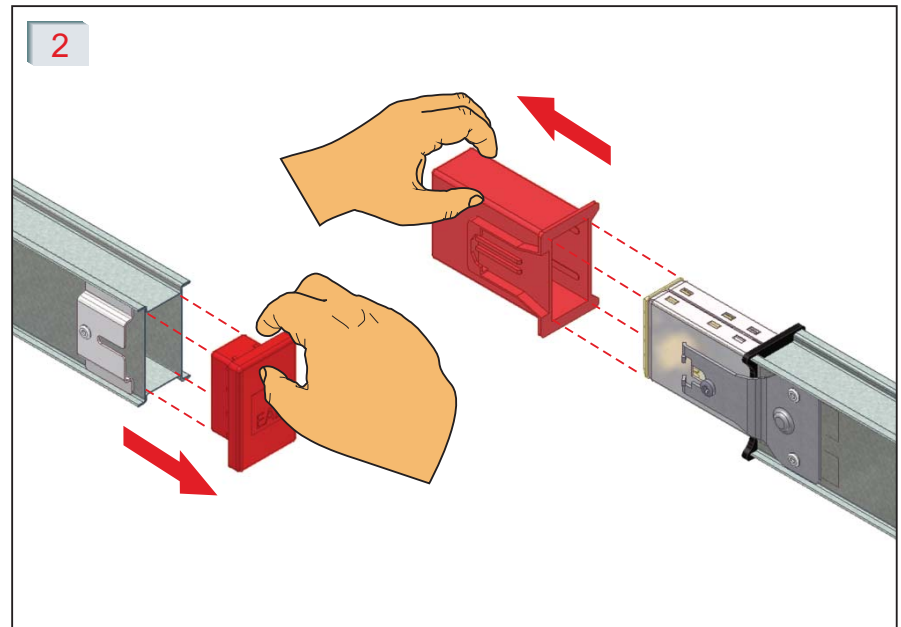

Удалите защитный пластик как показано на рисунке.

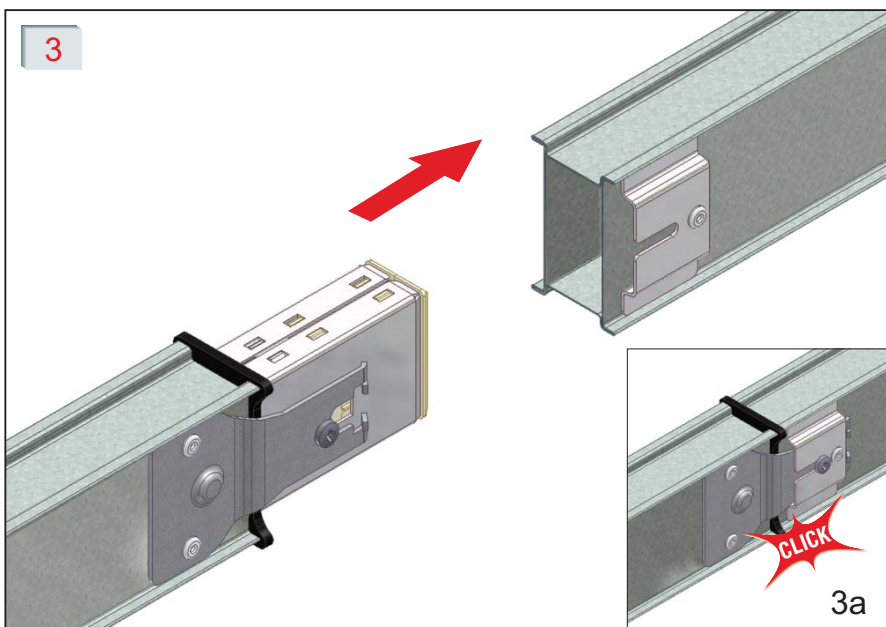

Вставьте шину с выступом в полую шину с отверстием. Убедитесь в правильности соединения, услышав щелчок. (3а)

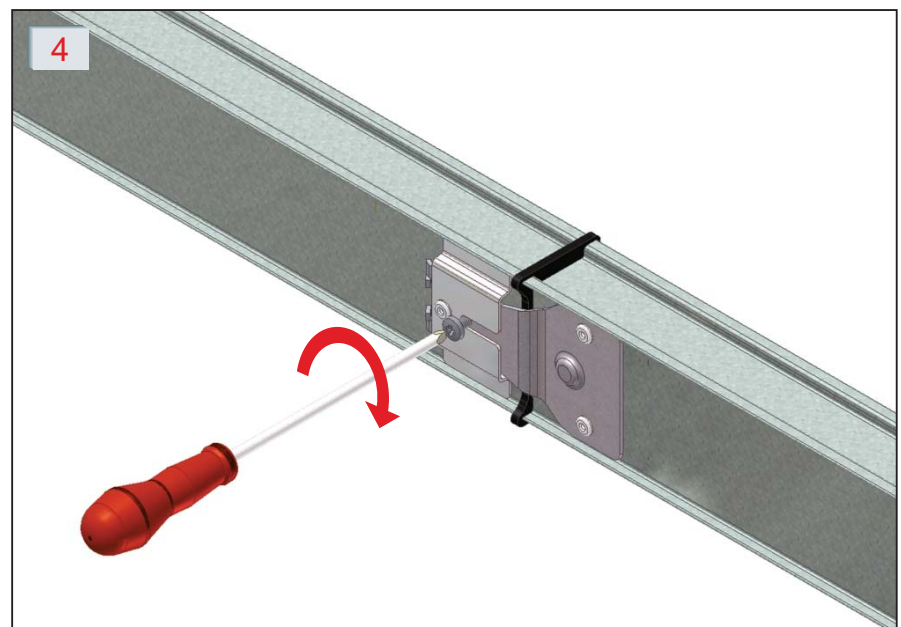

Прикрепите добавочный болт.

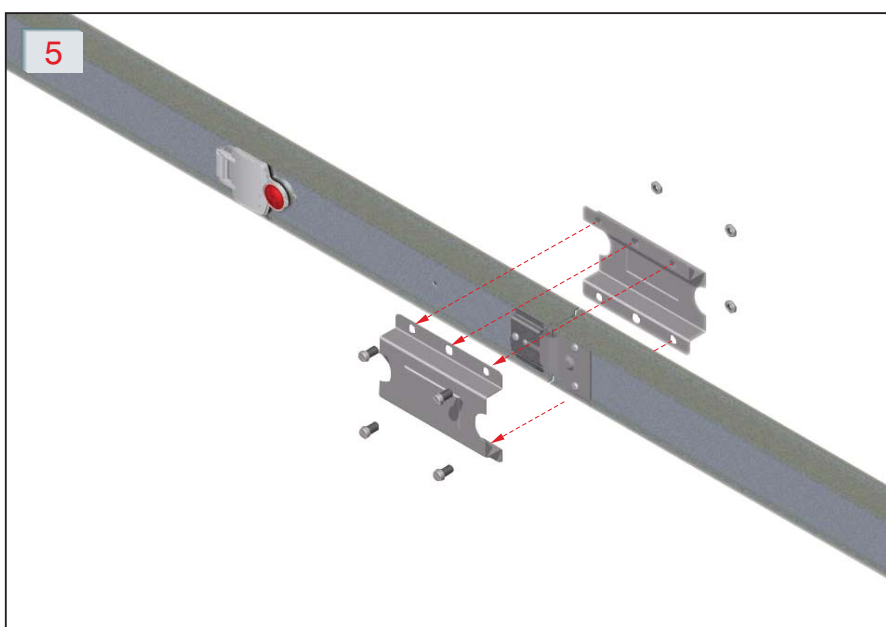

Вставьте крышки и завершите соединение.

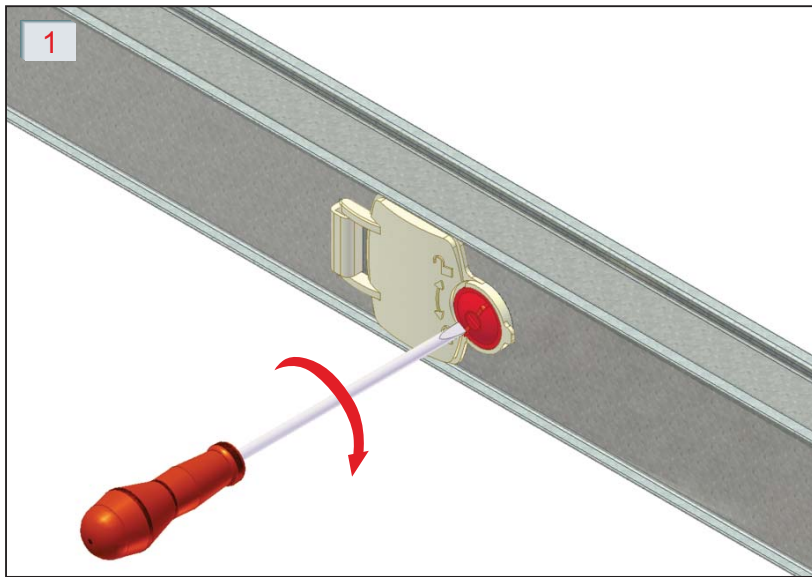

Установите крышку разъема в положение (🔒)

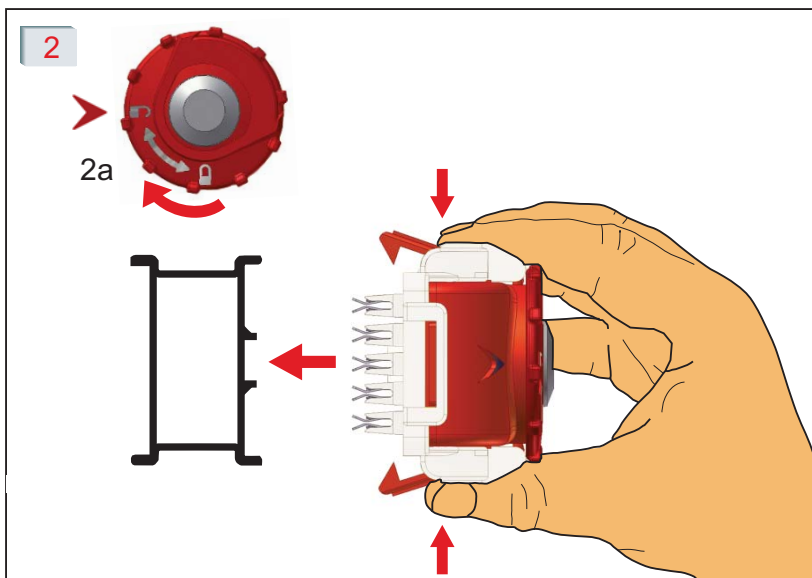

Приведите механизм блокировки штепселя в открытое положение (➤🔓). Штепсель установите на шине так, чтобы контакты вошли в разъем.

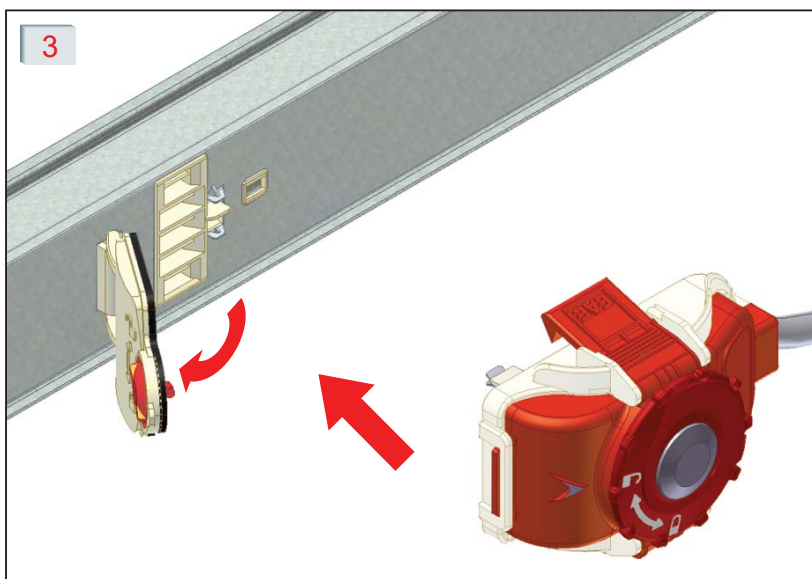

Направление контактов должно соответствовать указанному на рисунке направлению.

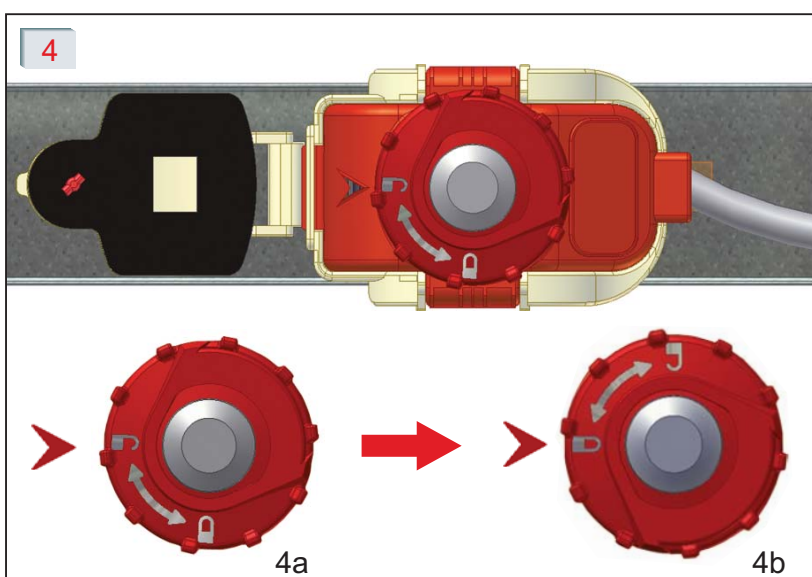

После установки штепселя на шинопроводе переведите блокирующий механизм в положение «закрыто» (➤🔒) (4a) и (4b).

ДЕКЛАРАЦИЯ СООТВЕТСТВИЯ СЕ

Группа продукции Шинопроводы для питания светильников E-Line DL

Производитель EAE Elektrik Asansor End. Insaat San. ve Tic. A.S.
Аккабургаз Махаллеси, 119. Сокак,
No:10 34510 Эсенюрт-Истанбул

Подтверждаем соответствие вышеуказанной группы продукции производимой на предприятиях EAE нижеуказанным стандартам.

Стандарт :

EN 60439-2

Устройства комплектные низковольтные распределения и управления.
Часть 2. Дополнительные требования к шинопроводам

IEC 60439-2

Устройства комплектные низковольтные распределения и управления.
Часть 2. Дополнительные требования к шинопроводам

Директива СЕ

2006/95/ЕС "Постановление относительно электрических устройств, разработанных для эксплуатации в пределах определенного напряжения"

Дата

09 января 2008 г.

EAE Elektrik A.S.



EAE Elektrik Asansor End. Insaat San. ve Tic. A.S.

Аккабургаз Махаллеси, 119. Сокак, No:10 34510 Эсенюрт-Истанбул
Тел.: +90 (212) 866 20 00 Факс: +90 (212) 886 24 20 www.eae.com.tr

ОБЩИЕ ХАРАКТЕРИСТИКИ ШИНОПРОВОДНЫХ СИСТЕМ СО ШТЕПСЕЛЬНЫМ СОЕДИНЕНИЕМ НА ТОКИ 25-32-40А (E-Line DL)

- 1- Шинопроводные системы должны соответствовать международным стандартам IEC 60439-1/2 для каждого значения тока и иметь сертификат типовых испытаний, выданный международными лабораториями.
- 2- Номинальное напряжение прочности изоляции шинопроводной системы должно составлять 1000 В.
- 3- Шинопроводные системы должны быть оснащены медными проводниками, покрытыми оловом, для обеспечения прохождения тока 25–32–40 А.
- 4- Шинопроводные системы предполагает изоляцию проводников по всей длине, и только в местах штепсельных соединений зона контактов не имеет изоляционного покрытия в целях обеспечения контакта.
- 5- Шинопроводные системы должны быть оснащены следующим количеством проводников и иметь указанную фазовую конфигурацию.
 - a) 2-проводниковая : L1 / N / корпус
 - b) 3-проводниковая : L1 / N / CPE + корпус (проводник PE и соединение с корпусом)
 - c) 4-проводниковая : L1 / L2 / L3 / N / корпус
 - d) 5-проводниковая : L1 / L2 / L3 / N / CPE + корпус (проводник PE и соединение с корпусом)
Корпус используется в качестве заземляющего проводника.
- 6- Шинопроводные системы должны иметь на стандартной длине 3 м 8 точек для штепсельного соединения с обеих сторон. По специальному заказу возможно увеличение числа разъемов. Штепсельные разъемы должны иметь защитные крышки.
- 7- В местах штепсельного соединения имеются зажимы изоляторов, несущие проводники.
- 8- Проводники должны быть сделаны из электролитической меди и покрыты сплошным слоем олова по всей длине.
- 9- Элементы системы шинопроводов в точках соединения должны иметь сквозную структуру. Проводники приставок должны иметь серебряное покрытие и предотвращать ослабление контактов в точках приставок за счет сжатия пружинами с обеих сторон.
- 10- Класс защиты системы должен быть IP55.
- 11- Корпус системы шинопроводов изготавливается из оцинкованного листа толщиной 0,50 мм. По желанию заказчика производитель выпускает продукцию, покрытую электростатической краской RAL 7038.
- 12- Контакты ответвительных штепселей должны иметь серебряное покрытие, а внутри шинопровода проводники с обеих сторон должны иметь нажимные пружинные разъемные соединители.
- 13- Системы шинопроводов должны иметь подвески и крепежные элементы, соответствующие условиям внешней среды и производимые изготовителем шинопроводов.

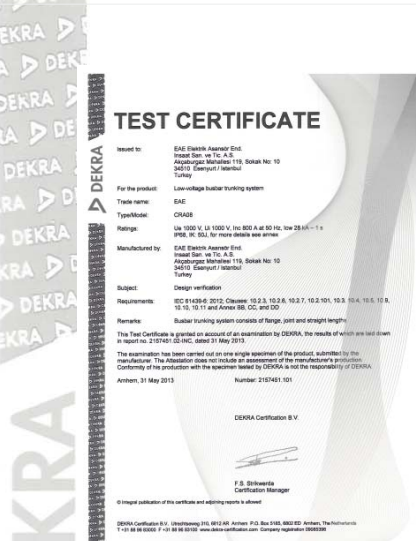

TEST CERTIFICATE

DEKRA Certification B.V.

CERTIFICATE

EAE Elektrik Asa
Insaat San. ve Ti
Akçaburgaz Mah
34510 Esenyurt
Turkey



TEST CERTIFICATE

DEKRA Certification B.V.



TEST CERTIFICATE

DEKRA Certification B.V.

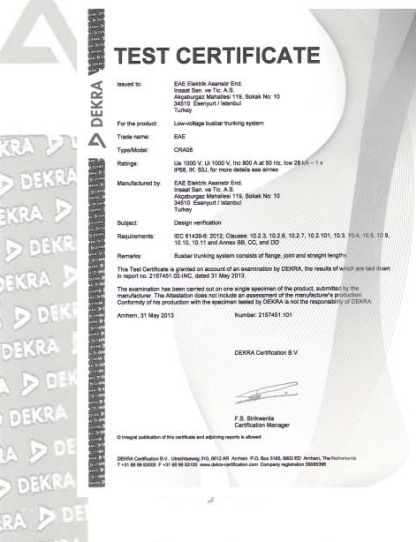

TEST CERTIFICATE

DEKRA Certification B.V.

For the product: Low-voltage busbar trunking system

EAE
CRA06

Ue 1000 V, Ui 10
IP68, IK: 50J, for
Icw 20 kA – 1 s

EAE Elektrik Asa
Insaat San. ve Ti
Akçaburgaz Mah
34510 Esenyurt
Turkey

Design verificatio

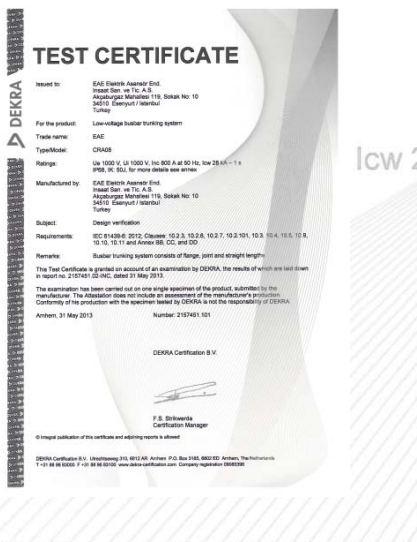

TEST CERTIFICATE

DEKRA Certification B.V.

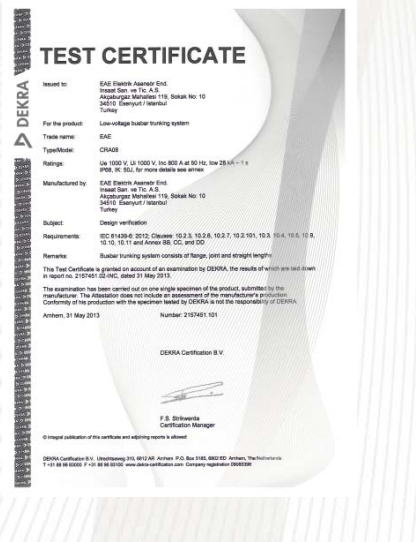

TEST CERTIFICATE

DEKRA Certification B.V.

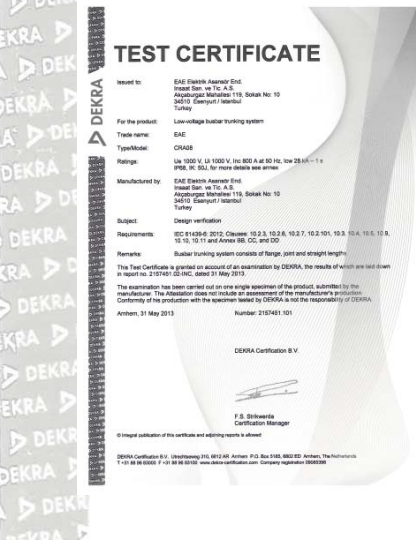

TEST CERTIFICATE

DEKRA Certification B.V.

Requirements: IEC 61439-6: 2012; Clauses: 10.2.3, 10.2.6, 10.2.7, 10.2.101, 10.3, 10.4, 10.5, 10.9, 10.10, 10.11 and Annex BB, CC, and DD

Busbar trunking system consists of flange, joint and straight length

is granted on account of an examination by DEKRA, the results of which are set out in report no. 2127401-02-INC, dated 31 May 2013.

has been carried out on one angle specimen of the product, submitted by the manufacturer. The examination does not include an assessment of the manufacturer's production conformity of the production with the specimen tested by DEKRA as not the responsibility of DEKRA.

13

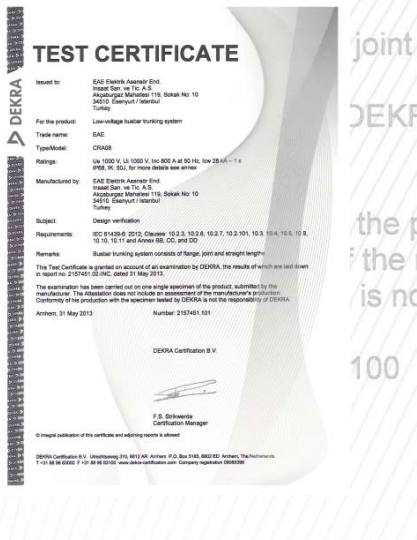

TEST CERTIFICATE

DEKRA Certification B.V.

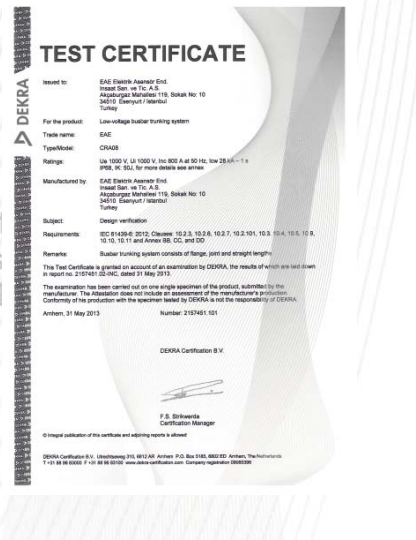

TEST CERTIFICATE

DEKRA Certification B.V.

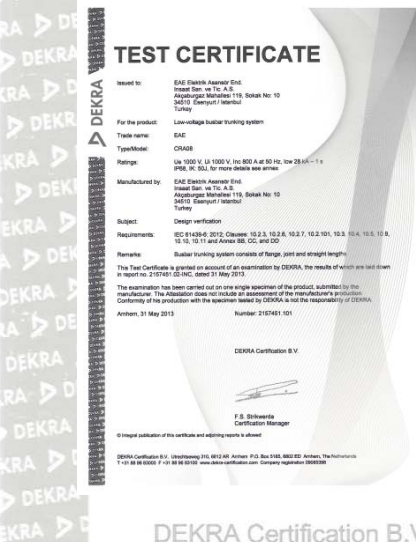

TEST CERTIFICATE

DEKRA Certification B.V.

Requirements: IEC 61439-6: 2012; Clauses: 10.2.3, 10.2.6, 10.2.7, 10.2.101, 10.3, 10.4, 10.5, 10.9, 10.10, 10.11 and Annex BB, CC, and DD

Busbar trunking system consists of flange, joint and straight length

is granted on account of an examination by DEKRA, the results of which are set out in report no. 2127401-02-INC, dated 31 May 2013.

has been carried out on one angle specimen of the product, submitted by the manufacturer. The examination does not include an assessment of the manufacturer's production conformity of the production with the specimen tested by DEKRA as not the responsibility of DEKRA.

13

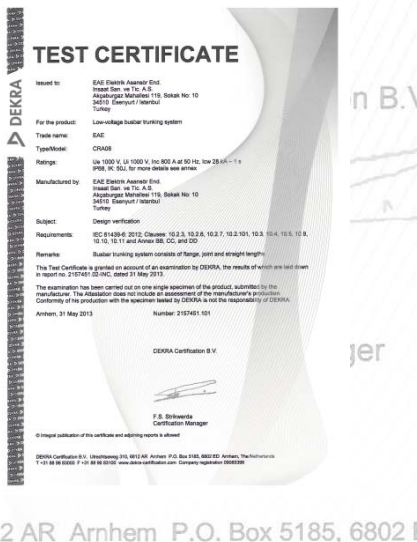

TEST CERTIFICATE

DEKRA Certification B.V.

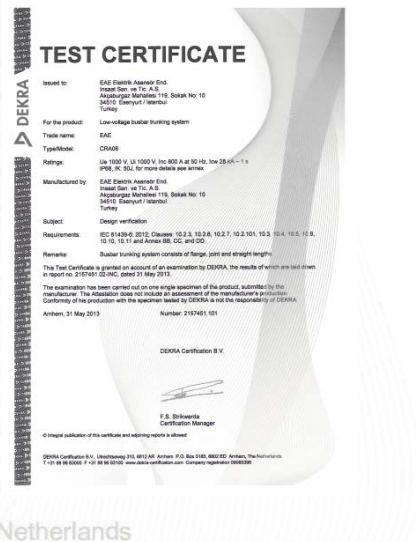

TEST CERTIFICATE

DEKRA Certification B.V.

DEKRA Certification B.V. Utrechtseweg 310, 6812 AR Arnhem P.O. Box 5185, 6802 ED Arnhem, The Netherlands
T +31 88 96 83000 F +31 88 96 83100 www.dekra-certification.com Company registration 09085396

DEKRA Certification B.V. Utrechtseweg 310, 6812 AR Arnhem P.O. Box 5185, 6802 ED Arnhem, The Netherlands
T +31 88 96 83000 F +31 88 96 83100 www.dekra-certification.com Company registration 09085396

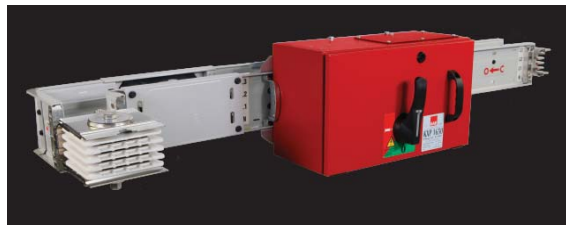

E-LINE KX

Шинопроводы магистральные
630...6300 А

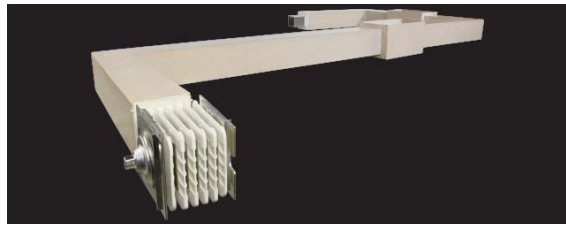

E-LINE CR

Шинопроводы с литой изоляцией
630...6300 А



E-LINE KB

Шинопроводы магистральные
800...6300 А



E-LINE KO-II

Шинопроводы распределительные
160...800 А

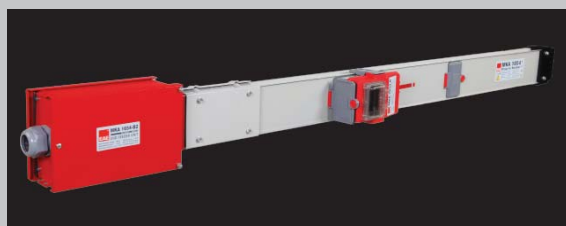

E-LINE MK

Шинопроводы распределительные
100-160-225 А



E-LINE DABLINE

Шинопроводы распределительные
напольные (63-80А)



E-LINE KAP

Шинопроводы распределительные
40-63 А



E-LINE KAM

Шинопроводы осветительные
25-32 А



E-LINE TB

Шинопроводы троллейные
35...250 А

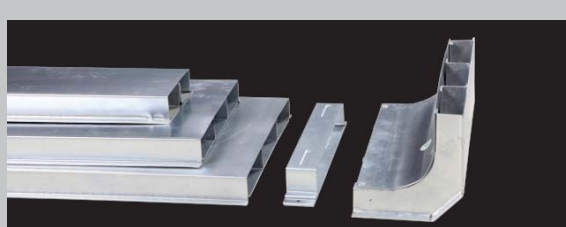

E-LINE DK

Напольные кабельные лотки с выходными
устройствами



E-LINE UK

Кабельные лотки и аксессуары

